

## PORTAVENTOSAS MINI CON SENSOR MAGNÉTICO

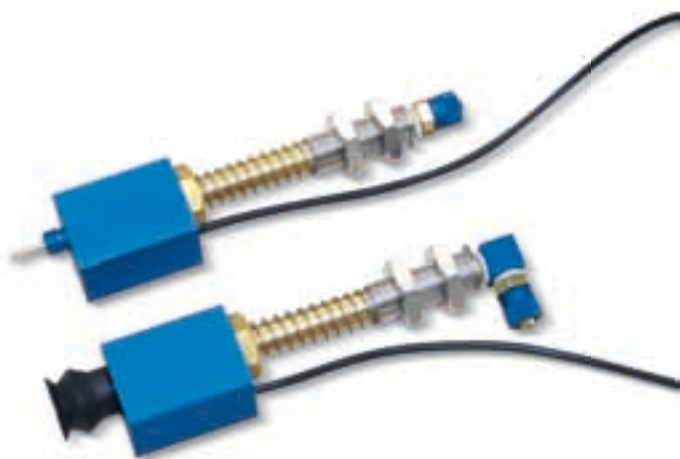

Estos portaventosas poseen las mismas características técnicas que los portaventosas mini. Disponen de un sensor magnético, cuya función es enviar una señal eléctrica al automatismo cada vez que la ventosa realiza la operación de agarre.

Gracias a esta característica, se recomienda su empleo para los manipuladores cuentapiezas, máquinas de embalaje en cajas y en todos aquellos casos en que sea necesario asegurar la presencia del objeto sujetado. Pensados para el agarre de tabletas de chocolate, snacks, brioches y productos similares, se fabrican en la versión representada en esta página; bajo pedido pueden acoplarse con ventosas distintas.

2

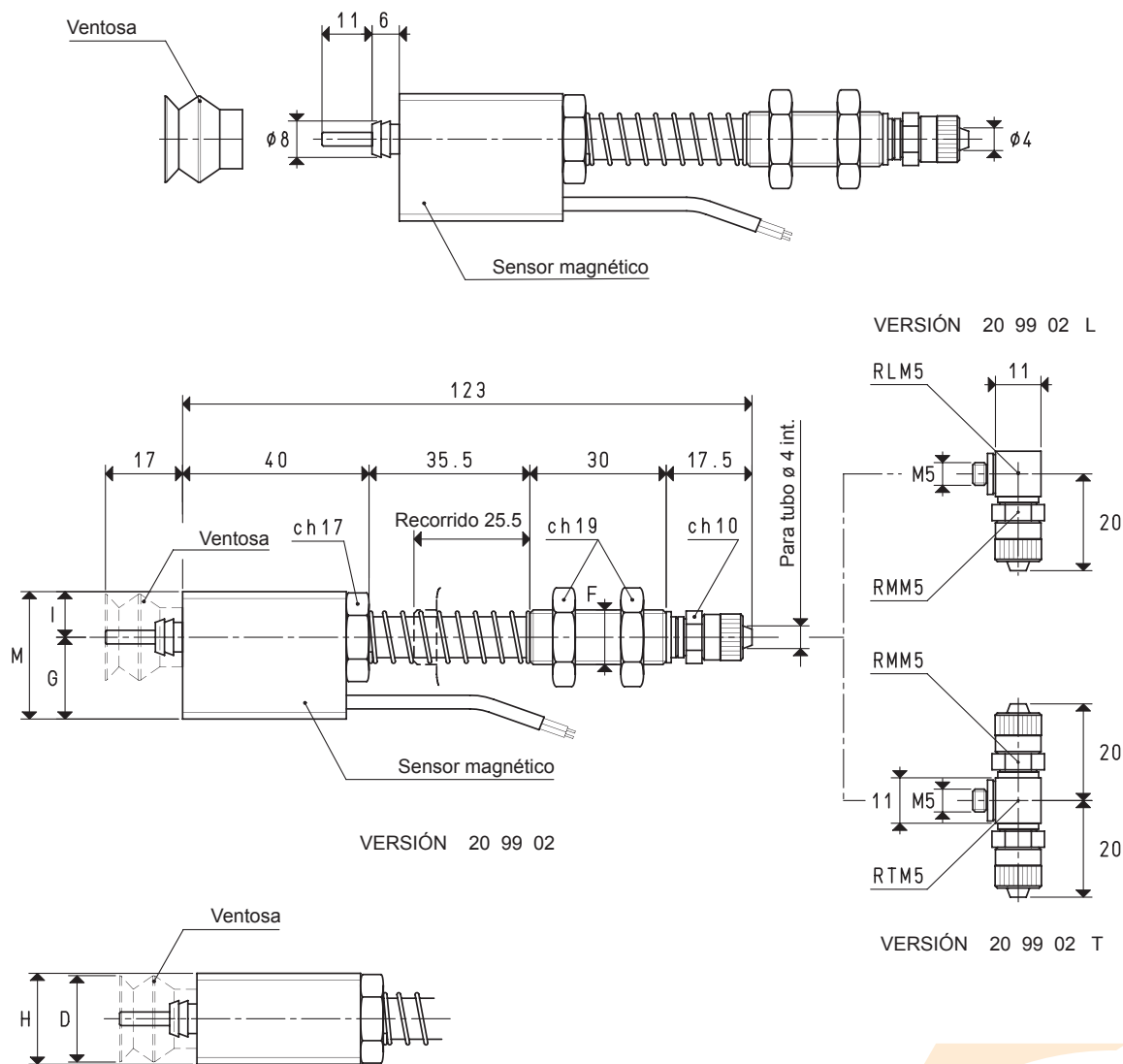

### PORTAVENTOSAS CON RACOR RÁPIDO RECTO PARA TUBO DE PLÁSTICO Ø 4 X 6

Art.	Fuerza Kg	D Ø	F Ø	G	H	I	M	Para ventosa art.	Peso g
20 99 02	0.70	19	M12 x 1.25	18	20	10	28	01 19 17	163.3

**Nota:** los portaventosas no incluyen las ventosas, por lo tanto estas deben ser solicitadas por separado.

Para los portaventosas con racor en L o T, añadir al código la letra L o T.

Factores de conversión:  $\text{inch} = \frac{\text{mm}}{25.4}$ ;  $\text{pounds} = \frac{\text{g}}{453.6} = \frac{\text{Kg}}{0.4536}$