



ELECTROVÁLVULAS DE VACÍO DE 3 VÍAS SERVOPILOTADAS, CON DOS BOBINAS ELÉCTRICAS

La función de estas electroválvulas es la misma de las de tres vías descritas anteriormente.

Su forma también es la misma; lo que las caracteriza son las dos bobinas que, con un simple impulso eléctrico, intercambian la posición de los obturadores y los mantiene así, incluso en ausencia de aire comprimido en el servomando o de corriente eléctrica, hasta un nuevo impulso.

Por esta característica, su uso está indicado especialmente en todos los casos donde se requiere la máxima seguridad de conexión a la fuente de vacío, también en ausencia de alimentación eléctrica o neumática.

Las bobinas eléctricas son estándar, totalmente plastificadas con resina sintética, aplicación hermética, clase de aislamiento F (hasta 155 °C) en conformidad con las normas EN 60664, con conexiones eléctricas de tres terminales de 6,3 mm, para conectar en conformidad con las normas EN 175301-803.

Grado de protección IP 54; IP 65 con conector activado.

Tolerancia admisible en el valor nominal de la tensión: ±10 %.

Absorción máxima: 8 ÷ 20 V.A. en a.c. y 6,5 ÷ 18 W en c.c.

Las bobinas eléctricas se pueden orientar a 180°. Los conectores se pueden orientar a 180° en las bobinas y pueden suministrarse, a petición, con ledes luminosos, con circuito antiparasitario y/o con protecciones contra las sobretensiones y el cambio de polaridad.

Características técnicas

Presión de ejercicio: de 0,5 a 3000 mbares absolutos

Presión en el servomando (X): véanse las tablas

Temperatura del fluido aspirado: de -5 a +60 °C

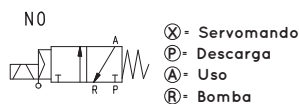
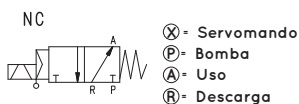
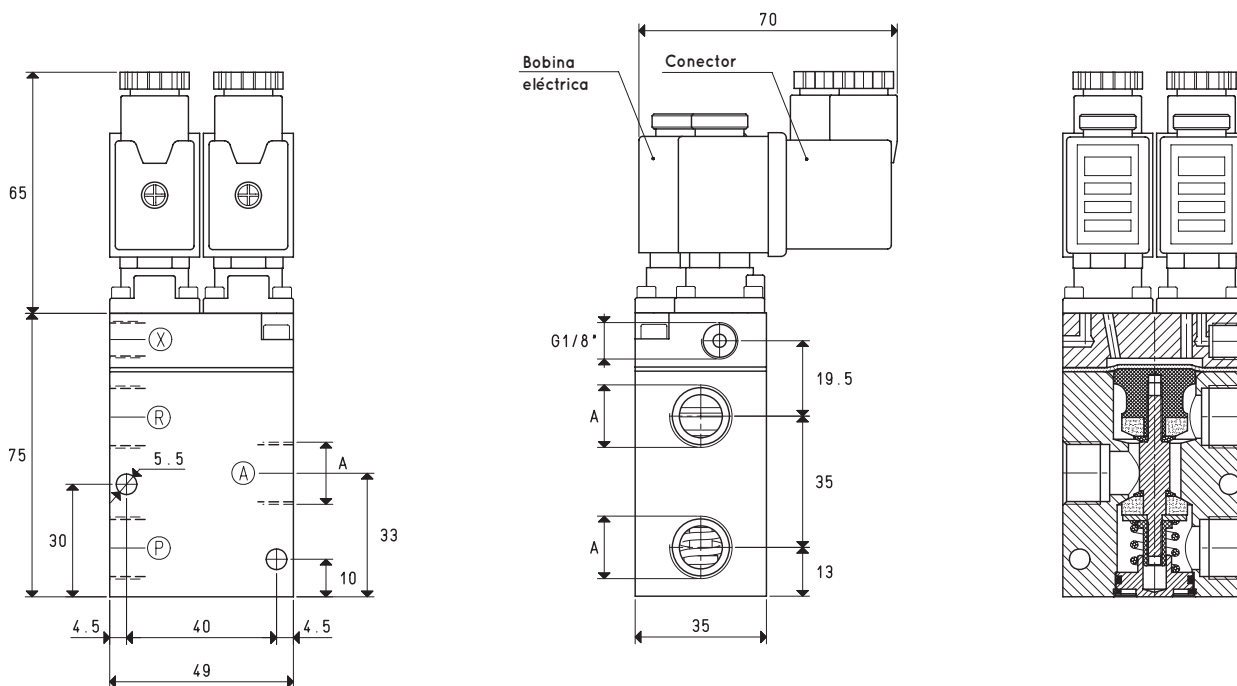
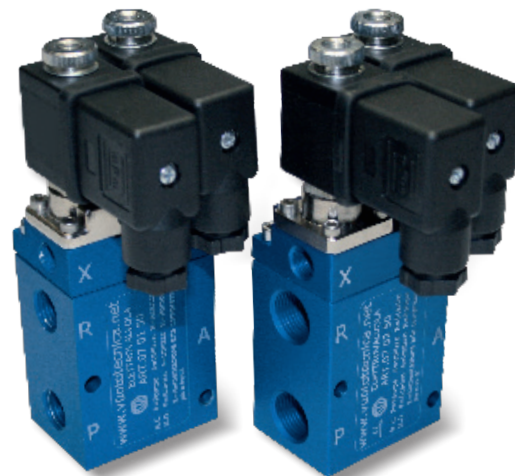

| Art. | A Ø | Caudal máx. m³/h | Grado de vacío mbar abs. | | Tiempos de reacción msec | | Orificio Ø | Sección de paso mm² | Presión en el servomando (X) bar | Peso kg |
|--|--------|---------------------|-----------------------------|------|-----------------------------|-----------|-----------------|------------------------|-------------------------------------|------------|
| | | | mín. | máx. | excit. | desexcit. | | | | |
| 07 01 51 | G1/4" | 6 | 1000 | 0.5 | 16 | 27 | 8.5 | 56.8 | 4 ÷ 7 | 0.59 |
| 07 02 51 | G3/8" | 10 | 1000 | 0.5 | 16 | 27 | 11.5 | 103.8 | 4 ÷ 7 | 0.58 |
| Repuestos | | | 07 01 51 | | | | 07 02 51 | | | |
| Kit de juntas para electroválvulas | | | art. | | 00 07 275 | | 00 07 275 | | 00 07 275 | |
| Membrana de pilotaje para electroválvulas | | | art. | | 00 07 229 | | 00 07 229 | | 00 07 229 | |

Nota: La bobina y el conector no forman parte integrante de la electroválvula y, por lo tanto, deben pedirse por separado (véanse los accesorios para electroválvulas).

La alimentación del servomando de las electroválvulas debe realizarse con aire comprimido no lubricado, filtración de 5 micrones, en conformidad con la norma ISO 8573-1, clase 4.

Relaciones de transformación: N (newton) = kg x 9,81 (fuerza de gravedad); pulgada = $\frac{mm}{25.4}$; libras = $\frac{g}{453.6}$ = $\frac{kg}{0.4536}$

Adaptadores para roscados GAS - NPT disponibles en la pág. 1.134

ELECTROVÁLVULAS DE VACÍO DE 3 VÍAS, SERVOPILOTADAS, CON DOS BOBINAS ELÉCTRICAS

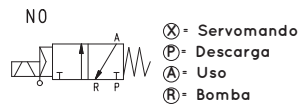
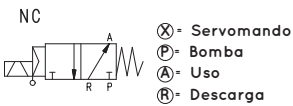
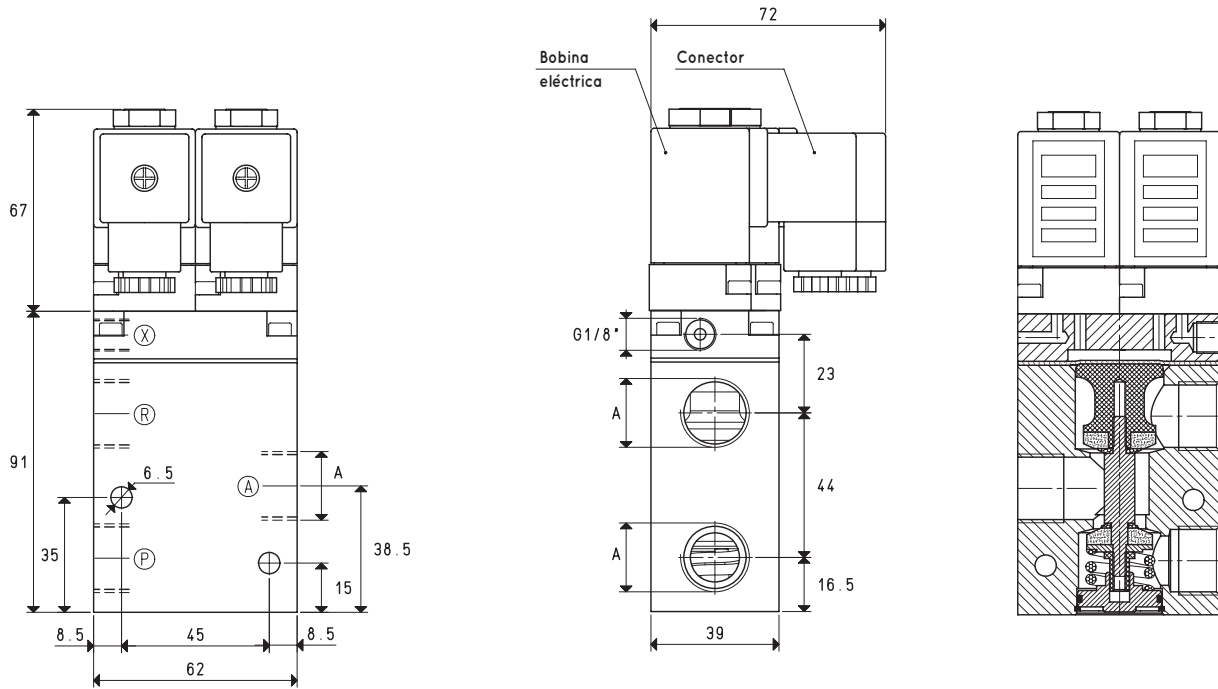
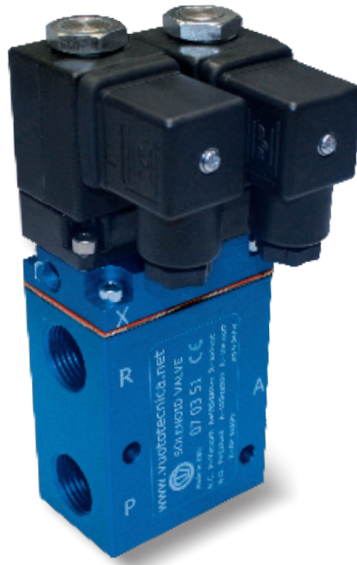

| Art. | A | Caudal máx. m ³ /h | Grado de vacío mbar abs. | | Tiempos de reacción msec | | Orificio Ø | Sección de paso mm ² | Presión en el servomando (X) *bar | Peso kg |
|--|-------|----------------------------------|-----------------------------|------|-----------------------------|-----------|---------------|---------------------------------------|---|------------|
| | | | mín. | máx. | excit. | desexcit. | | | | |
| 07 03 51 | G1/2" | 20 | 1000 | 0.5 | 16 | 40 | 15.0 | 176 | 6 ÷ 8 | 0.97 |
| Repuestos | | | | | 07 03 51 | | | | | |
| Kit de juntas para electroválvulas | | | art. | | 00 07 276 | | | | | |
| Membrana de pilotaje para electroválvulas | | | art. | | 00 07 230 | | | | | |

* Para presiones de 4 ÷ 6 bar en el servomando, añada las letras LP al artículo.

Nota: La bobina y el conector no forman parte integrante de la electroválvula y, por lo tanto, deben pedirse por separado (véanse los accesorios para electroválvulas).

La alimentación del servomando de las electroválvulas debe realizarse con aire comprimido no lubricado, filtración de 5 micrones, en conformidad con la norma ISO 8573-1, clase 4.

Relaciones de transformación: N (newton) = kg x 9,81 (fuerza de gravedad); pulgada = $\frac{\text{mm}}{25.4}$; libras = $\frac{\text{g}}{453.6} = \frac{\text{kg}}{0.4536}$

Adaptadores para roscados GAS - NPT disponibles en la pág. 1.134



ELECTROVÁLVULAS DE VACÍO DE 3 VÍAS SERVOPILOTADAS CON DOS BOBINAS ELÉCTRICAS

Los dibujos en 3D están disponibles en el sitio web vuototecnica.net

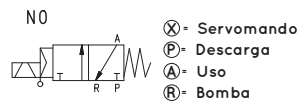
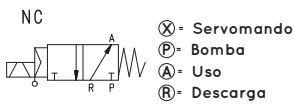
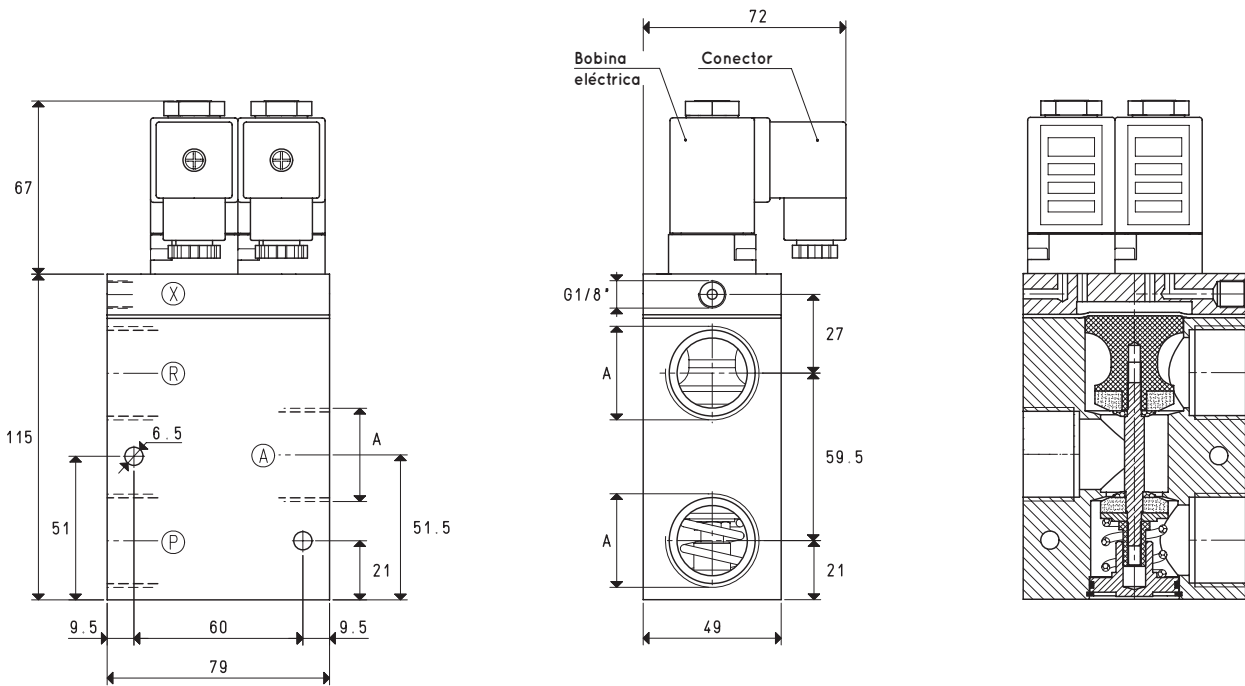

| Art. | A Ø | Caudal máx. m³/h | Grado de vacío mbar abs. | | Tiempos de reacción msec | | Orificio Ø | Sección de paso mm² | Presión en el servomando (X) *bar | Peso kg |
|--|--------|---------------------|-----------------------------|------|-----------------------------|-----------|-----------------|---------------------------|---|------------|
| | | | mín. | máx. | excit. | desexcit. | | | | |
| 07 04 51 | G3/4" | 40 | 1000 | 0.5 | 16 | 40 | 20 | 314 | 6 ÷ 8 | 1.51 |
| 07 05 51 | G1" | 90 | 1000 | 0.5 | 18 | 42 | 25 | 490 | 6 ÷ 8 | 1.41 |
| Repuestos | | | 07 04 51 | | | | 07 05 51 | | | |
| Kit de juntas para electroválvulas | | | art. | | 00 07 277 | | 00 07 277 | | | |
| Membrana de pilotaje para electroválvulas | | | art. | | 00 07 231 | | 00 07 231 | | | |

* Para presiones de 4 ÷ 6 bar en el servomando, añade las letras LP al artículo.

Nota: La bobina y el conector no forman parte integrante de la electroválvula y, por lo tanto, deben pedirse por separado (véanse los accesorios para electroválvulas).

La alimentación del servomando de las electroválvulas debe realizarse con aire comprimido no lubricado, filtración de 5 micrones, en conformidad con la norma ISO 8573-1, clase 4.

Relaciones de transformación: N (newton) = kg x 9,81 (fuerza de gravedad); pulgada = $\frac{mm}{25.4}$; libras = $\frac{g}{453.6} = \frac{kg}{0.4536}$

Adaptadores para roscados GAS - NPT disponibles en la pág. 1.134

ELECTROVÁLVULAS DE VACÍO DE 3 VÍAS SERVOPILOTADAS CON DOS BOBINAS ELÉCTRICAS

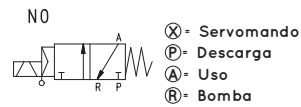
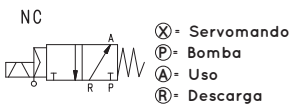
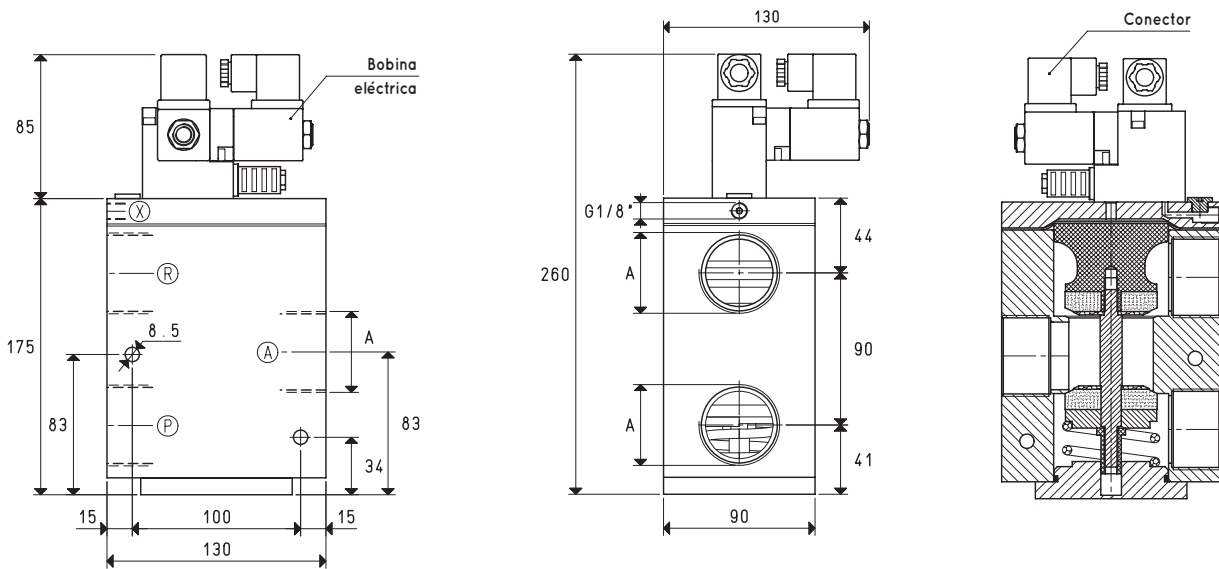

| Art. | A | Caudal máx. m ³ /h | Grado de vacío mbar abs. | | Tiempos de reacción msec | | Orificio Ø | Sección de paso mm ² | Presión en el servomando (X) *bar | Peso kg |
|--|---------|----------------------------------|-----------------------------|-----------|-----------------------------|-----------|---------------|------------------------------------|--------------------------------------|------------|
| | | | mín. | máx. | excit. | desexcit. | | | | |
| 07 06 51 | G1" 1/2 | 230 | 1000 | 0.5 | 60 | 38 | 40 | 1256 | 6 ÷ 8 | 5.24 |
| Repuestos | | 07 06 51 | | | | | | | | |
| Kit de juntas para electroválvulas | | | art. | 00 07 278 | | | | | | |
| Membrana de pilotaje para electroválvulas | | | art. | 00 07 232 | | | | | | |

* Para presiones de 4 ÷ 6 bar en el servomando, añada las letras LP al artículo.

Nota: La bobina y el conector no forman parte integrante de la electroválvula y, por lo tanto, deben pedirse por separado (véanse los accesorios para electroválvulas).

La alimentación del servomando de las electroválvulas debe realizarse con aire comprimido no lubricado, filtración de 5 micrones, en conformidad con la norma ISO 8573-1, clase 4.

Relaciones de transformación: N (newton) = kg x 9,81 (fuerza de gravedad); pulgada = $\frac{\text{mm}}{25.4}$; libras = $\frac{\text{g}}{453.6} = \frac{\text{kg}}{0.4536}$

Adaptadores para roscados GAS - NPT disponibles en la pág. 1.134



ELECTROVÁLVULAS DE VACÍO DE 3 VÍAS, SERVOPILOTADAS, CON DOS BOBINAS ELÉCTRICAS, PARA GRANDES CAUDALES

Los dibujos en 3D están disponibles en el sitio web vuototecnica.net

La tecnología innovadora de construcción de estas electroválvulas y su forma son las mismas de aquellas descritas anteriormente; lo que las difiere son las dos bobinas que, con un simple impulso eléctrico, intercambian la posición de los obturadores y los mantiene así, incluso en ausencia de aire comprimido en el servomando o de corriente eléctrica, hasta un nuevo impulso. Por esta característica, su uso se recomienda especialmente en todos los casos donde se requiere la máxima seguridad de conexión a la fuente de vacío, también en ausencia de alimentación eléctrica o neumática.

Las bobinas eléctricas del actuador son estándar, totalmente plastificadas con resina sintética, aplicación hermética, clase de aislamiento F (hasta 155 °C) en conformidad con las normas EN 60664, con conexiones eléctricas de tres terminales de 6,3 mm, para conector en conformidad con las normas EN 175301-803.

Grado de protección IP 54; IP 65 con conector activado.

Tolerancia admisible en el valor nominal de la tensión: ±10 %.

Absorción máxima: 20 VA en corriente alterna y 18 W en corriente continua.

Las bobinas eléctricas se pueden orientar a 180°, como los conectores, que pueden suministrarse, a petición, con ledes luminosos, con circuito antiparasitario y/o con protecciones contra las sobretensiones y el cambio de polaridad.

Características técnicas

Presión de ejercicio: de 0,5 a 1000 mbares absolutos

Presión en el servomando (X): de 4 a 8 bares

Temperatura del fluido aspirado: de - 5 a + 60 °C



4

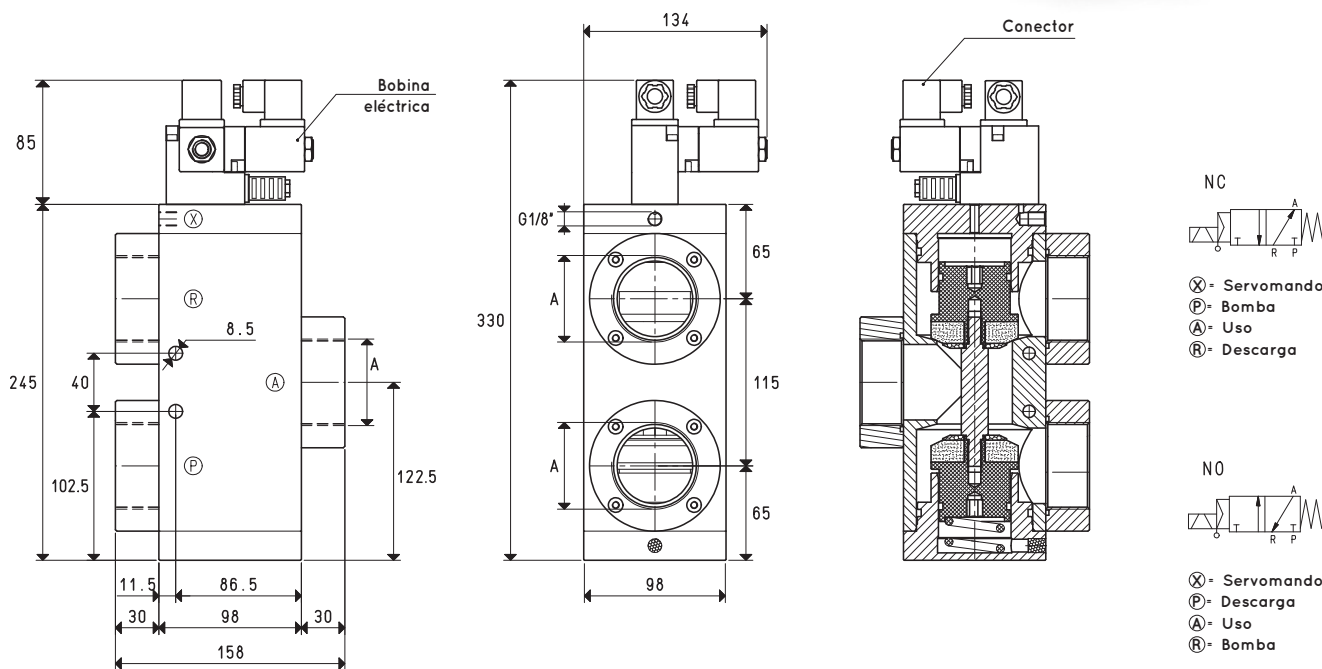

| Art. | A | Caudal máx. | Grado de vacío | Tiempos de reacción | Orificio | Sección de paso | Presión en el servomando (X) | Peso |
|---|-----|-------------------|---------------------|-----------------------|-----------|-----------------|------------------------------|------|
| | Ø | m ³ /h | mbar abs. mín. máx. | msec excit. desexcit. | Ø | mm ² | bar | kg |
| 07 08 51 | G2" | 390 | 1000 0.5 | 78 50 | 52 | 2123 | 4 ÷ 8 | 6.0 |
| Repuestos | | | 07 08 51 | | | | | |
| Kit de juntas para electroválvulas | | | art. | | 00 07 381 | | | |

Nota: La bobina y el conector no forman parte integrante de la electroválvula y, por lo tanto, deben pedirse por separado (véanse los accesorios para electroválvulas).

La alimentación del servomando de las electroválvulas debe realizarse con aire comprimido no lubricado, filtración de 5 micrones, en conformidad con la norma ISO 8573-1, clase 4.

Relaciones de transformación: N (newton) = kg x 9,81 (fuerza de gravedad); pulgada = $\frac{\text{mm}}{25.4}$; libras = $\frac{\text{g}}{453.6} = \frac{\text{kg}}{0.4536}$

Adaptadores para roscados GAS - NPT disponibles en la pág. 1.134

