



BOMBAS DE VACÍO VTL 5 y 10

Son bombas de vacío de paletas rotativas, con una capacidad de aspiración de 5 y 10 m³/h.

La lubricación es de succión con recirculación de aceite y se puede regular mediante un lubricador situado cerca de la aspiración.

El rotor está empalmado en el eje del motor; por esto, las dimensiones son menores.

Motor y bomba se enfrían mediante el ventilador del motor (enfriamiento superficial).

En la descarga de la bomba hay un depósito para la recuperación del aceite, que contiene un filtro separador en su interior que impide la formación de nieblas de aceite y, al mismo tiempo, reduce el ruido.

Para la aspiración se recomienda siempre instalar una válvula de retención y un filtro adecuado para retener eventuales impurezas aspiradas.

Las bombas VTL 5 y 10 pueden suministrarse también con motor eléctrico monofásico.

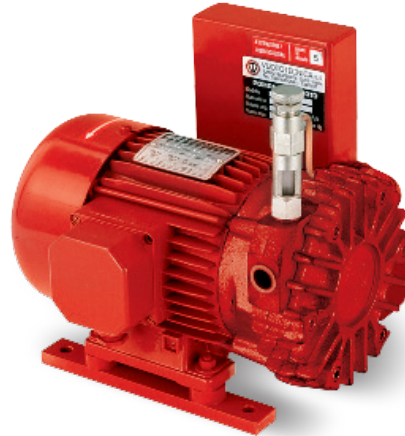

Los dibujos en 3D están disponibles en el sitio web vacoTecnica.net

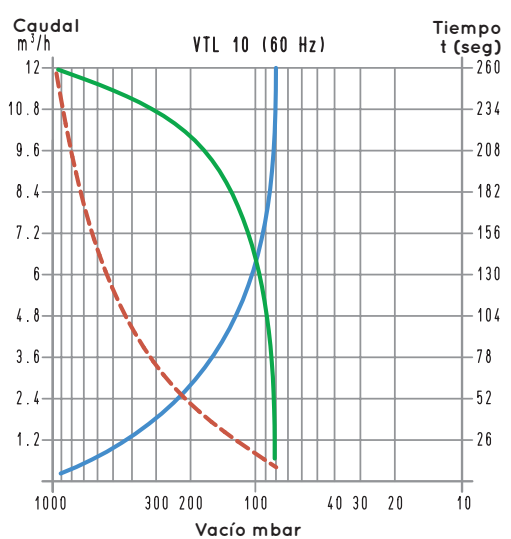
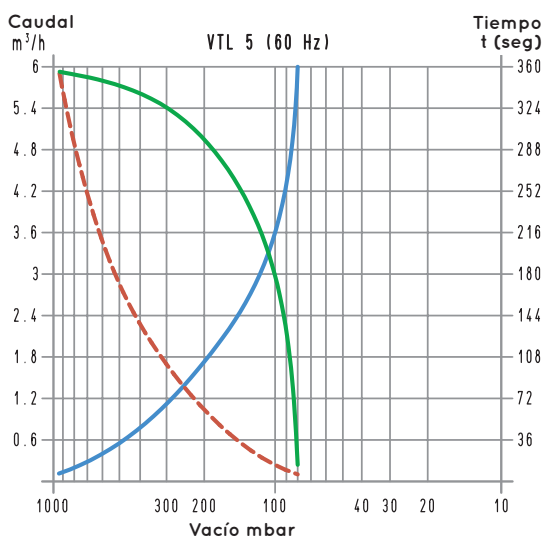
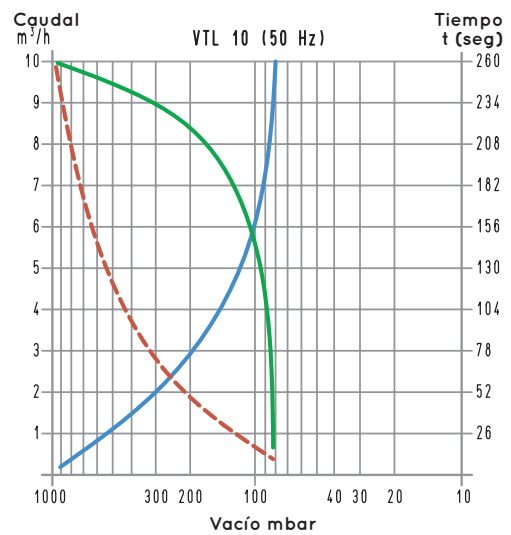
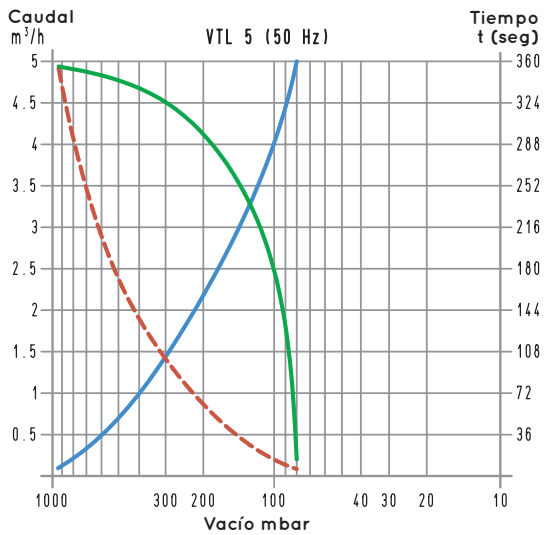

Para calcular el tiempo de vaciado de un volumen V_1 , aplique la siguiente fórmula: $t_1 = \frac{t \times V_1}{100}$

- Curva correspondiente al caudal (se refiere a la presión de aspiración)
 - - - Curva correspondiente al caudal (se refiere a la presión de 1013 mbares)
 - Curva correspondiente al tiempo de vaciado de un volumen de 100 litros
- V_1 : volumen por vaciar (l)
 t_1 : tiempo por calcular (s)
 t : tiempo en la tabla (s)

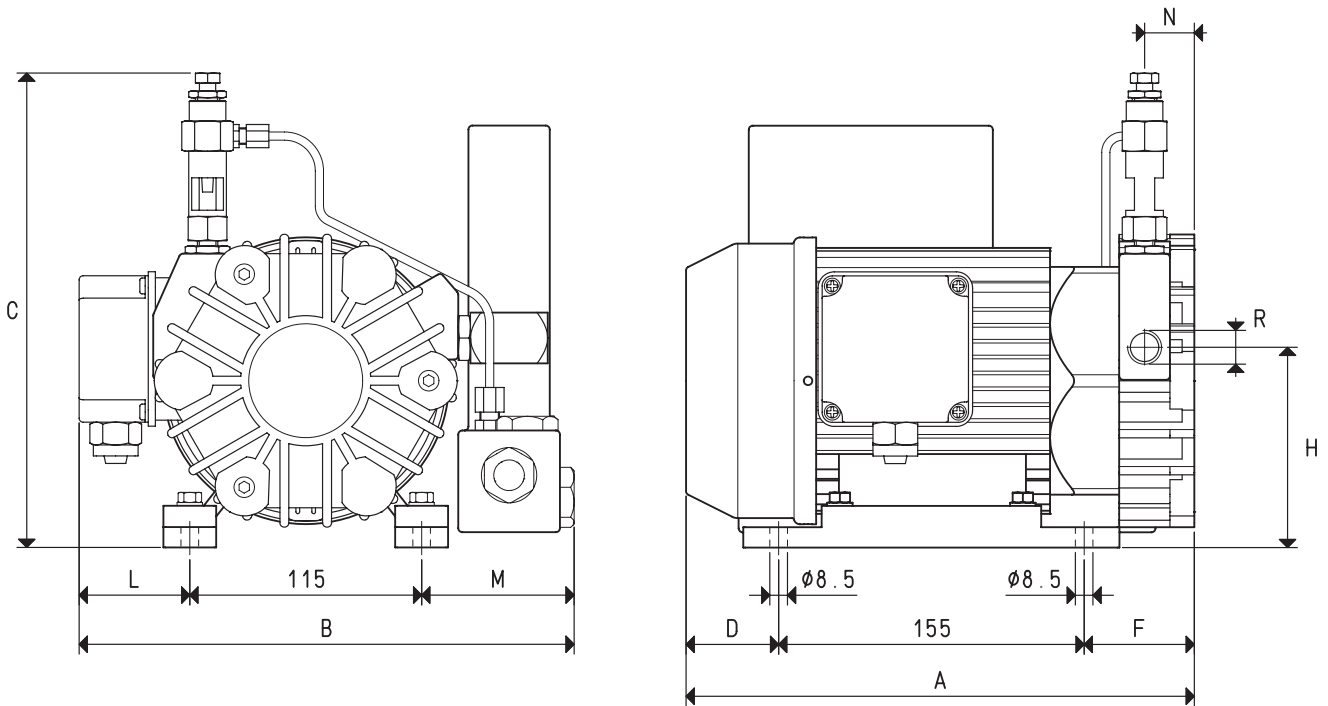

Art.		VTL 5		VTL 10	
Frecuencia		50Hz	60Hz	50Hz	60Hz
Caudal	m ³ /h	5.0	6.0	10.0	12.0
Presión final	mbar abs.	80		80	
Ejecución del motor	3~ Voltio	230/400±10%	265/460±10%	230/400±10%	265/460±10%
	1~ Voltio	230±10%		230±10%	
Potencia del motor	3~ kW	0.25	0.30	0.37	0.40
	1~ kW	0.25	0.30	0.37	0.40
Protección del motor	IP	55		55	
Velocidad de rotación	g/minuto ⁻¹	1450	1680	1450	1680
Forma del motor		Especial		Especial	
Tamaño del motor		71		71	
Nivel de ruido	dB(A)	62	64	62	64
Peso máx.	3~ kg	14.5		20.5	
	1~ kg	15.0		21.0	
A		260		310	
B		245		262	
C		245		245	
D		52		70	
F		53		85	
H		122		122	
L		45		45	
M		85		102	
N		27		52	
R	∅ gas	G3/8"		G1/2"	
Accesorios y repuestos		VTL 5		VTL 10	
Carga de aceite	l	0.25		0.40	
Aceite de lubricación	tipo	ISO 32		ISO 100	
Paleta	art.	00 VTL 05 10 (N°6)		00 VTL 10 10 (N°6)	
Kit de juntas	art.	00 KIT VTL 05		00 KIT VTL 10	
Válvula de retención	art.	10 02 15		10 03 15	
Filtro de aspiración	art.	FB 15 - FC 10 - FPL 2 - FCL 2 - FIL 2		FB 20 - FC 20 - FPL 3 - FCL 3 - FIL 3	
Lubricador por goteo regulable	art.	00 VTL 00 11		00 VTL 00 11	

Nota: Al añadir la letra M al artículo, la bomba se suministra con motor eléctrico monofásico (por ejemplo, VTL 5 M).

Relaciones de transformación: N (newton) = kg x 9,81 (fuerza de gravedad); pulgada = $\frac{\text{mm}}{25.4}$; libras = $\frac{\text{g}}{453.6} = \frac{\text{kg}}{0.4536}$ cfm = m³/h x 0,588; pulgadas Hg = mbar x 0,0295; psi = bar x 14,6