



# BOMBAS DE VACÍO VTLP 40/G1, 50/G1 y 65/G1, CON LUBRICACIÓN A PÉRDIDA

Son bombas de vacío de paletas rotativas, con una capacidad de aspiración de 40, 50 y 65 m³/h. La lubricación es de succión con aceite a pérdida y se puede regular mediante dos lubricadores situados cerca de los cojinetes de soporte.

El rotor está empalmado con un eje propio y está soportado por cojinetes independientes, situados en las dos bridas de cierre de la bomba.

Por tanto, la bomba y el motor eléctrico son dos unidades independientes, fijadas a un soporte específico, acopladas entre sí mediante un conector elástico de transmisión.

Esta forma permite utilizar motores eléctricos estándar, con la forma y el tamaño indicados en la tabla.

El enfriamiento de la bomba es de tipo superficial; el calor se dispersa de la superficie exterior, aletada específicamente, mediante un ventilador radial situado entre el motor y la bomba.

En la descarga de la bomba hay un depósito para la recuperación del aceite, que contiene un filtro separador en su interior que impide la formación de nieblas de aceite y, al mismo tiempo, reduce el ruido.

En el mismo depósito hay una válvula de seguridad para la descarga automática del aceite usado, cuando este último no se descarga periódicamente.

El aceite lubricante está dentro de un específico contenedor transparente, fijado a la bomba con un soporte propio, y está controlado por un interruptor magnético de nivel.

En las bombas con lubricación a pérdida, el aceite lubricante, aspirado en la bomba a través de los lubricadores de gotas regulable, se descarga junto con el aire aspirado en el depósito de recuperación, sin volverse a poner en circulación. El uso de estas bombas es indispensable cuando en el aire que se debe aspirar hay condensaciones de agua, vapores de solventes o todo lo que pueda contaminar el aceite lubricante.

Para la aspiración de la bomba es indispensable instalar una válvula de retención y un filtro adecuado para retener eventuales impurezas aspiradas.

Se suministran solo con motores eléctricos trifásicos.

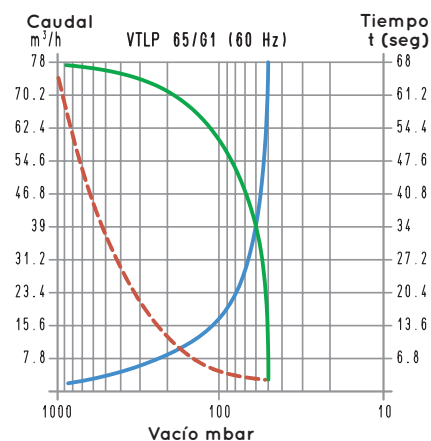
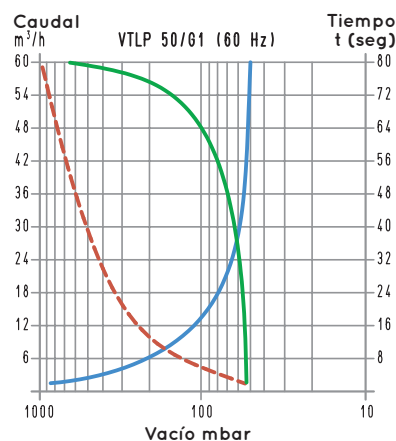
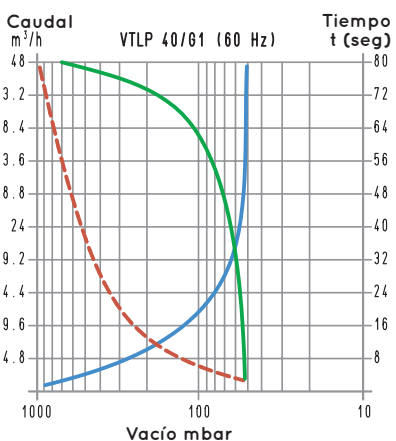
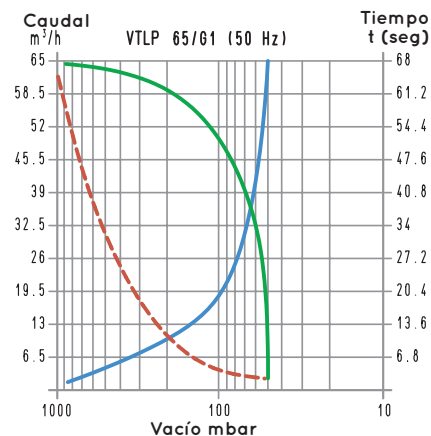
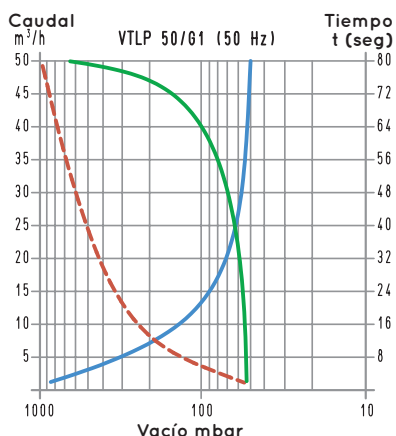
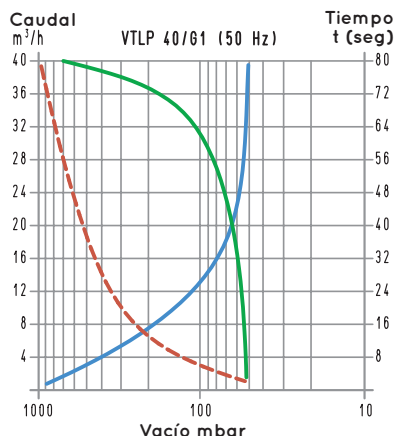

Para calcular el tiempo de vaciado de un volumen  $V_1$ , aplique la siguiente fórmula:  $t_1 = \frac{t \times V_1}{100}$

- Curva correspondiente al caudal (se refiere a la presión de aspiración)
  - - - Curva correspondiente al caudal (se refiere a la presión de 1013 mbares)
  - Curva correspondiente al tiempo de vaciado de un volumen de 100 litros
- $V_1$ : volumen por vaciar (l)  
 $t_1$ : tiempo por calcular (s)  
 $t$ : tiempo en la tabla (s)

# BOMBAS DE VACÍO VTLP 40/G1, 50/G1 y 65/G1 CON LUBRICACIÓN A PÉRDIDA

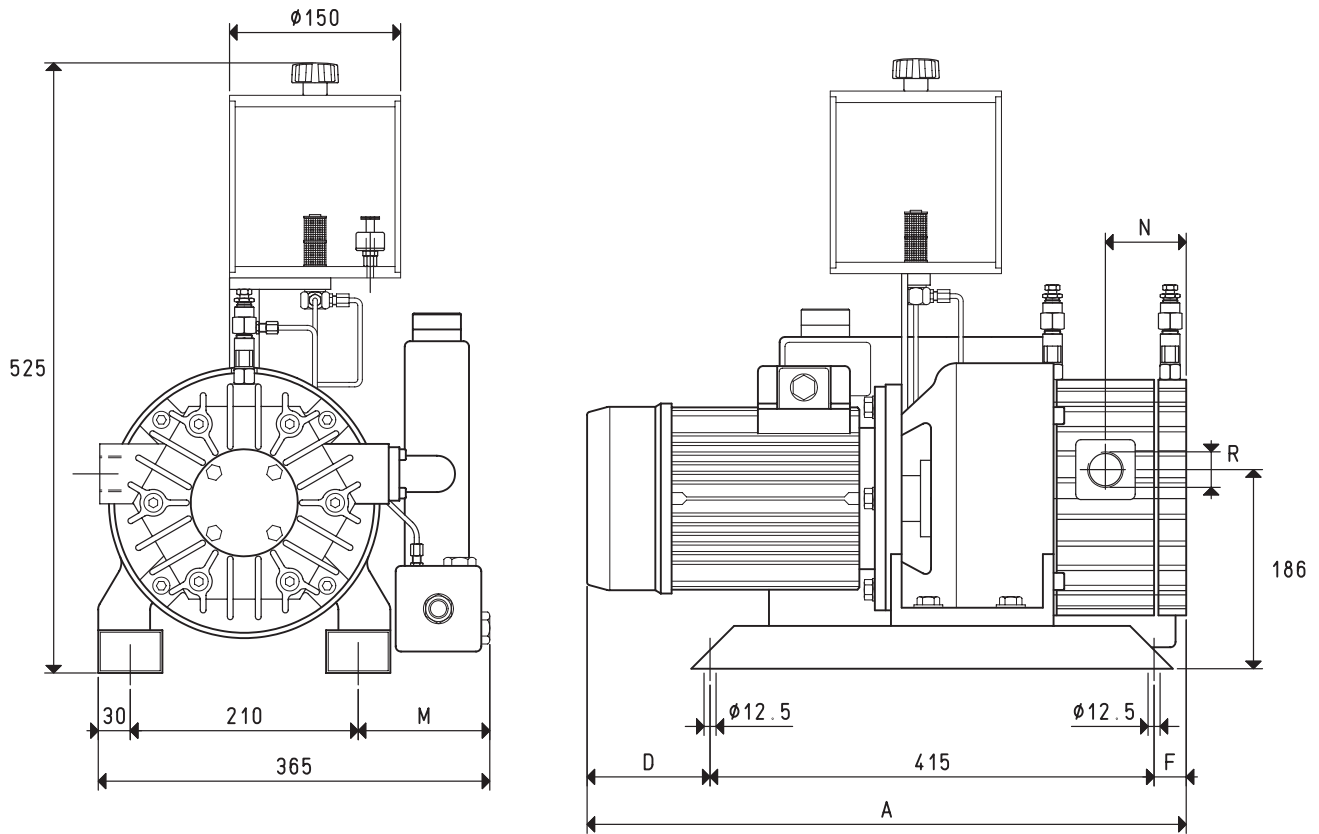

Art.	VTLP 40/G1		VTLP 50/G1		VTLP 65/G1	
	50Hz	60Hz	50Hz	60Hz	50Hz	60Hz
<b>Frecuencia</b>	50Hz	60Hz	50Hz	60Hz	50Hz	60Hz
<b>Caudal</b> m <sup>3</sup> /h	40.0	48.0	50.0	60.0	65.0	78.0
<b>Presión final</b> mbar abs.	50		50		50	
<b>Ejecución del motor 3~</b> voltio	230/400±10%	265/460±10%	230/400±10%	265/460±10%	230/400±10%	265/460±10%
<b>Potencia del motor 3~</b> kW	1.10	1.35	1.50	1.80	1.50	1.80
<b>Protección del motor</b> IP	55		55		55	
<b>Velocidad de rotación</b> g/minuto <sup>-1</sup>	1440	1750	1440	1750	1440	1750
<b>Forma del motor</b>	B5		B5		B5	
<b>Tamaño del motor</b>	90		90		90	
<b>Nivel de ruido</b> dB(A)	68	70	68	70	70	72
<b>Peso máx. 3~</b> kg	52.5		55.1		72.1	
<b>A</b>	520		560		580	
<b>D</b>	60		115		120	
<b>F</b>	45		30		45	
<b>M</b>	125		125		125	
<b>N</b>	70		80		80	
<b>R</b> Ø gas	G1"		G1"		G1"	

Accesorios y repuestos	VTLP 40/G1		VTLP 50/G1		VTLP 65/G1	
	50Hz	60Hz	50Hz	60Hz	50Hz	60Hz
<b>Carga de aceite</b> l	1.8		1.8		1.8	
<b>Aceite de lubricación</b> tipo	ISO 100		ISO 100		ISO 100	
<b>Paleta</b> art.	00 VTL 40G1 10 (N°6)		00 VTL 50G1 10 (N°6)		00 VTL 65G1 10 (N°6)	
<b>Kit de juntas</b> art.	00 KIT VTL 40G1		00 KIT VTL 50G1		00 KIT VTL 65G1	
<b>Válvula de retención</b> art.	10 05 15		10 05 15		10 05 15	
<b>Filtro de aspiración</b> art.	FB 30 - FC 30 - FPL 5 - FCL 5 - FIL 5		FB 30 - FC 30 - FPL 5 - FCL 5 - FIL 5		FB 30 - FC 30 - FPL 5 - FCL 5 - FIL 5	
<b>Interruptor de nivel del aceite</b> art.	00 LP VTL 99		00 LP VTL 99		00 LP VTL 99	
<b>Filtro de aceite</b> art.	00 LP VTL 40		00 LP VTL 40		00 LP VTL 40	
<b>Lubricador por goteo regulable</b> art.	00 VTL 00 11		00 VTL 00 11		00 VTL 00 11	

Relaciones de transformación: N (newton) = kg x 9,81 (fuerza de gravedad); pulgada =  $\frac{mm}{25.4}$ ; libras =  $\frac{g}{453.6} = \frac{kg}{0.4536}$  cfm = m<sup>3</sup>/h x 0,588; pulgadas Hg = mbar x 0,0295; psi = bar x 14,6