



## BOMBAS DE VACÍO EN SECO VTS 6 y 10

Los dibujos en 3D están disponibles en el sitio web [vuotecnica.net](http://vuotecnica.net)

Son bombas de vacío de paletas rotativas, sin lubricación, con una capacidad de aspiración de 6 y 10 m<sup>3</sup>/h. La particular forma de la cámara de trabajo del estátor y el grafito especial con el que están realizadas las paletas y las bridas de cierre, permiten que estas bombas funcionen sin el uso de lubricante.

El rotor de la bomba, empalmado en el eje del motor, permite reducir al mínimo las dimensiones. Motor y bomba se enfrían mediante el ventilador del motor (enfriamiento superficial).

En la descarga de la bomba hay un filtro con función de silenciador.

Para la aspiración se recomienda la instalación de un filtro, apto para retener eventuales impurezas aspiradas. El uso de estas bombas se desaconseja cuando el fluido que se debe aspirar contiene vapores o condensaciones de agua o de aceite.

Las bombas VTS 6 y 10 pueden suministrarse también con motor eléctrico monofásico.

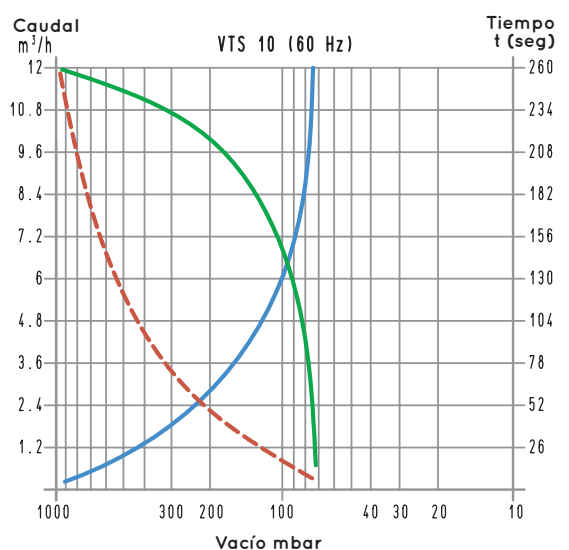
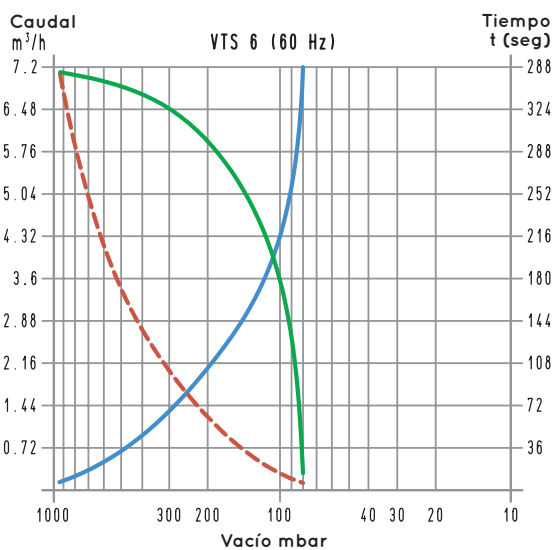
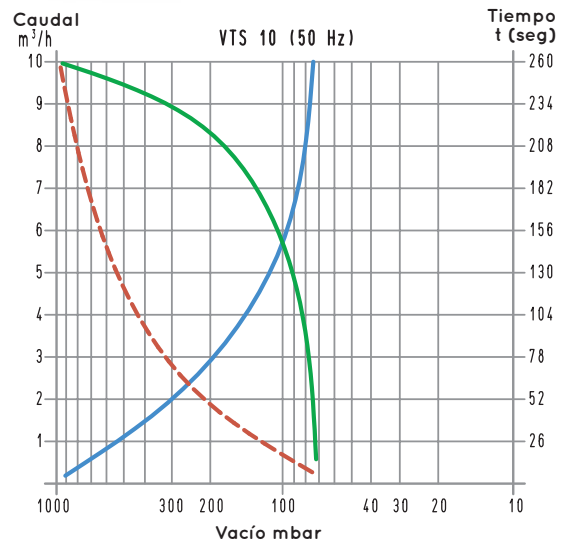
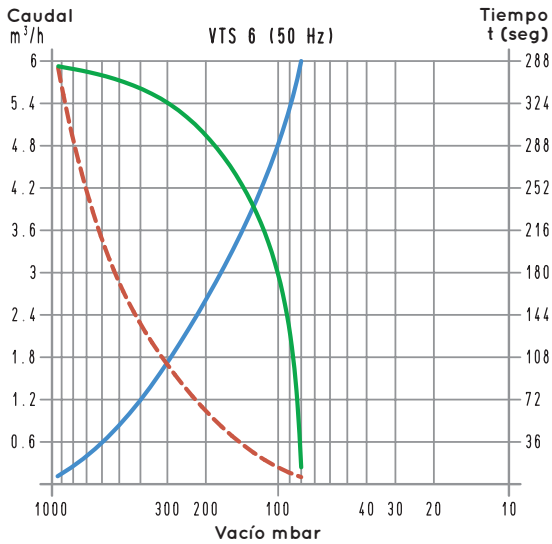

Para calcular el tiempo de vaciado de un volumen  $V_1$ , aplique la siguiente fórmula:  $t_1 = \frac{t \times V_1}{100}$

- Curva correspondiente al caudal (se refiere a la presión de aspiración)
  - - - Curva correspondiente al caudal (se refiere a la presión de 1013 mbares)
  - Curva correspondiente al tiempo de vaciado de un volumen de 100 litros
- $V_1$ : volumen por vaciar (l)  
 $t_1$ : tiempo por calcular (s)  
 $t$ : tiempo en la tabla (s)

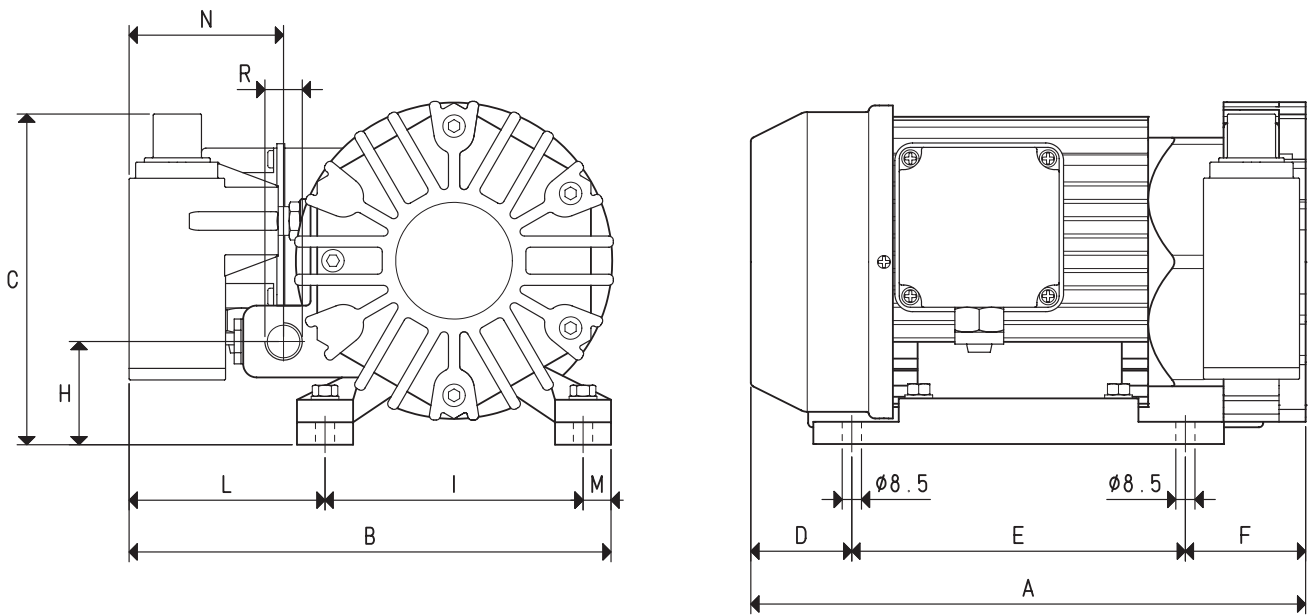

Art.		VTS 6		VTS 10	
<b>Frecuencia</b>		50Hz	60Hz	50Hz	60Hz
<b>Caudal</b>	m³/h	6.0	7.2	10.0	12.0
<b>Presión final</b>	mbar abs.	80		80	
<b>Ejecución del motor</b>	3~ Voltio	230/400±10%	265/460±10%	230/400±10%	265/460±10%
	1~ Voltio	230±10%		230±10%	
<b>Potencia del motor</b>	3~ kW	0.25	0.30	0.37	0.40
	1~ kW	0.25	0.30	0.37	0.40
<b>Protección del motor</b>	IP	55		55	
<b>Velocidad de rotación</b>	g/minuto <sup>-1</sup>	1400	1680	1400	1680
<b>Forma del motor</b>		Especial		Especial	
<b>Tamaño del motor</b>		71		71	
<b>Nivel de ruido</b>	dB(A)	64	66	64	66
<b>Peso máx.</b>	3~ kg	11.8		15.0	
	1~ kg	12.0		15.2	
<b>A</b>		268		290	
<b>B</b>		210		182	
<b>C</b>		156		156	
<b>D</b>		55		55	
<b>E</b>		155		155	
<b>F</b>		58		88	
<b>H</b>		43		53	
<b>I</b>		115		115	
<b>L</b>		82.5		52.5	
<b>M</b>		12.5		12.5	
<b>N</b>		68		13	
<b>R</b>	Ø gas	G3/8"		G3/8"	
Accesorios y repuestos		VTS 6		VTS 10	
<b>Paleta de grafito</b>	art.	00 VTS 06 10 (N°6)		00 VTS 10 10 (N°6)	
<b>Brida delantera con disco de grafito</b>	art.	00 VTS 06 07		00 VTS 10 11	
<b>Brida trasera con disco de grafito</b>	art.	00 VTS 06 12		00 VTS 10 20	
<b>Kit de juntas</b>	art.	00 KIT VTS 06		00 KIT VTS 10	
<b>Válvula de retención</b>	art.	10 02 15		10 02 15	
<b>Filtro de aspiración</b>	art.	FB 15 - FC 10 - FPL 2 - FCL 2 - FIL 2		FB 15 - FC 10 - FPL 2 - FCL 2 - FIL 2	

Nota: Al añadir la letra M al artículo, la bomba se suministra con motor eléctrico monofásico (por ejemplo, VTS 6 M).

Relaciones de transformación: N (newton) = kg x 9,81 (fuerza de gravedad); pulgada =  $\frac{\text{mm}}{25.4}$ ; libras =  $\frac{\text{g}}{453.6} = \frac{\text{kg}}{0.4536}$  cfm= m³/h x 0,588; pulgadas Hg= mbar x 0,0295; psi= bar x 14,6