

VENTOSAS REDONDAS PLANAS DE GOMA ESPUMA CON SUS RESPECTIVOS SOPORTES



Las ventosas de goma espuma están realizadas con una mezcla especial llamada «GERANIO», que tiene una densidad que permite la sujeción incluso en superficies irregulares y muy rugosas y permite mantener la propia elasticidad incluso tras numerosos ciclos de trabajo. Para permitir una fijación rápida a los respectivos soportes, las ventosas de goma espuma tienen un lado adhesivo. Esta serie de ventosas ha sido diseñada para la manipulación de cargas con superficies ásperas o muy rugosas (mármoles aserrados, abujardados o flameados, chapas almohadilladas, antideslizantes u onduladas, plexiglás estriado, artículos de cemento bruto, baldosas de jardín con gravilla en la superficie de sujeción, etc.) y en todos los casos en que no es posible utilizar ventosas tradicionales. En caso de superficies de sujeción lubricadas, se recomienda el uso de la goma espuma de neopreno NF.

Los valores de la temperatura dentro de los cuales se debe trabajar van de -40 °C a +80 °C para la goma espuma GERANIO OF y de -20 °C a +80 °C para la goma de neopreno NF. Sus soportes están realizados con aluminio anodizado y están equipados con un orificio central roscado, para permitir la fijación del automatismo; en cambio, para los más grandes se prevé también un orificio roscado lateral para la conexión del vacío.

Como repuesto, es suficiente requerir únicamente la ventosa de goma espuma autoadhesiva indicada en la tabla, con la mezcla deseada.

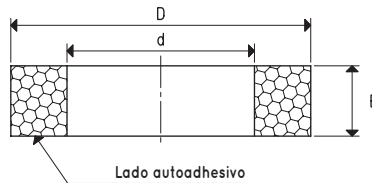
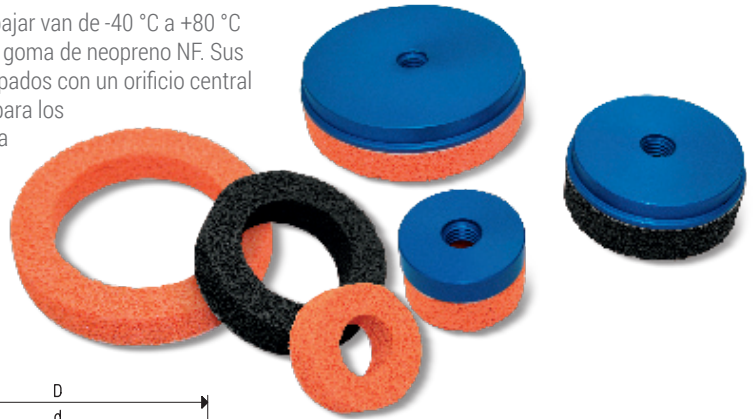

VENTOSAS

Art.	Fuerza kg	Mezclas disponibles	Volumen cm ³	D Ø	d Ø	E
01 42 15 *	0.78	OF/NF	4.7	40	20	15
01 64 15 *	3.14	OF/NF	18.8	64	40	15
01 92 15 *	8.5	OF/NF	48.2	92	64	15

SOPORTES

Art.	A Ø	B Ø	D Ø	F	H	Material soporte	Para ventosa art.	Peso g
00 08 147	40	M12	40	--	10	aluminio	01 42 15	32.8
00 08 118	40	G1/4"	40	--	10	aluminio	01 42 15	32.8
00 08 32	60	M12	64	3	10	aluminio	01 64 15	80.6
00 08 424	60	G1/4"	64	3	10	aluminio	01 64 15	80.6
00 08 33	88	M12	92	3	11	aluminio	01 92 15	188.9
00 08 123	88	G3/8"	92	3	11	aluminio	01 92 15	186.1

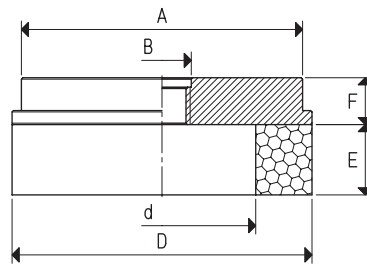
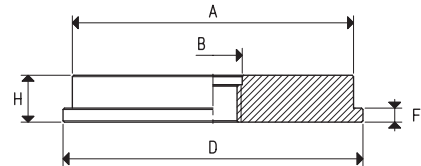

VENTOSAS CON SOPORTE

Art.	Fuerza kg	Mezclas disponibles	A Ø	B Ø	D Ø	d Ø	E	F	Ventosa art.	Soporte art.	Peso g
08 42 15 *	0.78	OF/NF	40	M12	40	20	15	10	01 42 15	00 08 147	35.6
08 42 15 1/4" *	0.78	OF/NF	40	G1/4"	40	20	15	10	01 42 15	00 08 118	35.6
08 64 15 *	3.14	OF/NF	60	M12	64	40	15	10	01 64 15	00 08 32	86.5
08 64 15 1/4" *	3.14	OF/NF	60	G1/4"	64	40	15	10	01 64 15	00 08 424	86.5
08 92 15 *	8.5	OF/NF	88	M12	92	64	15	11	01 92 15	00 08 33	199.1
08 92 15 3/8" *	8.5	OF/NF	88	G3/8"	92	64	15	11	01 92 15	00 08 123	196.3

* Complete el código indicando la mezcla: **OF** = goma espuma «Geranio»; **NF** = goma espuma de neopreno

Nota: Previa solicitud y para cantidades mínimas que se deben definir en fase de pedido, es posible suministrar las ventosas en las mezclas especiales enumeradas en la pág. 31.

La fuerza de las ventosas que se indica en la tabla representa 1/3 del valor de la fuerza teórica calculada a un grado de vacío de -75 kPa y un coeficiente de seguridad de 3.

Relaciones de transformación: N (newton) = kg x 9,81 (fuerza de gravedad); pulgada = $\frac{\text{mm}}{25.4}$; libras = $\frac{\text{g}}{453.6} = \frac{\text{kg}}{0.4536}$

Adaptadores para roscados GAS - NPT disponibles en la pág. 1.134



VENTOSAS REDONDAS PLANAS DE GOMA ESPUMA CON SUS RESPECTIVOS SOPORTES

Los dibujos en 3D están disponibles en el sitio web vucotecnica.net

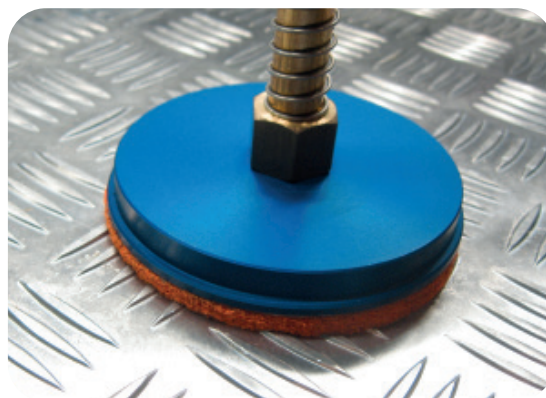

VENTOSAS

Art.	Fuerza kg	Mezclas disponibles	Volumen cm ³	D Ø	d Ø	E
01 127 15 *	16,61	⊗ OF ⊗ NF	99.6	127	92	15
01 180 15 *	38.50	⊗ OF ⊗ NF	230.7	180	140	15
01 220 15 *	63.60	⊗ OF ⊗ NF	381.5	220	180	15

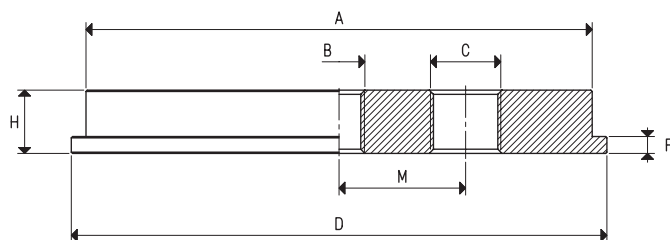

SOPORTES

Art.	A Ø	B Ø	C Ø	D Ø	F	H	M	Material soporte	Para ventosa art.	Peso kg
00 08 107	120	M12	G3/8"	127	4	15	30	aluminio	01 127 15	0.48
00 08 58	160	M12	G3/8"	180	5	12	60	aluminio	01 180 15	0.74

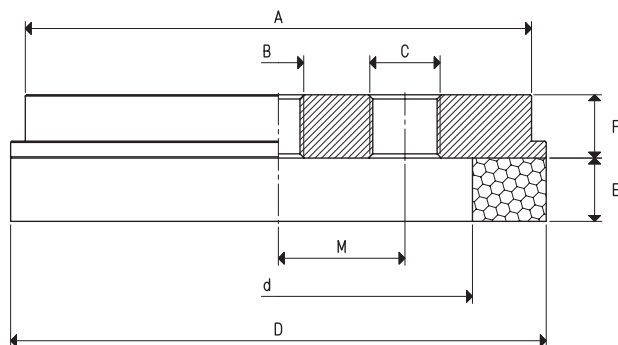

VENTOSAS CON SOPORTE

Art.	Fuerza kg	Mezclas disponibles	A Ø	B Ø	C Ø	D Ø	d Ø	E	F	M	Ventosa art.	Soporte art.	Peso kg
08 127 15 *	17.5	⊗ OF ⊗ NF	120	M12	G3/8"	127	92	15	15	30	01 127 15	00 08 107	0.49
08 180 15 *	38.5	⊗ OF ⊗ NF	160	M12	G3/8"	180	140	15	12	60	01 180 15	00 08 58	0.78

* Complete el código indicando la mezcla: ⊗~~OF~~⊗ = goma espuma «Geranio»; ⊗~~NF~~⊗ = goma espuma de neopreno

Nota: Previa solicitud y para cantidades mínimas que se deben definir en fase de pedido, es posible suministrar las ventosas en las mezclas especiales enumeradas en la pág. 31.

La fuerza de las ventosas que se indica en la tabla representa 1/3 del valor de la fuerza teórica calculada a un grado de vacío de -75 kPa y un coeficiente de seguridad de 3.

Relaciones de transformación: N (newton) = kg x 9,81 (fuerza de gravedad); pulgada = $\frac{\text{mm}}{25.4}$; libras = $\frac{\text{g}}{453.6} = \frac{\text{kg}}{0.4536}$ Adaptadores para roscados GAS - NPT disponibles en la pág. 1.134

VENTOSAS REDONDAS PLANAS DE GOMA ESPUMA CON SUS RESPECTIVOS SOPORTES



La particularidad que las distingue de las ventosas descritas anteriormente es el labio, realizado con goma nitrílica combinada con goma espuma en mezclas «GERANIO» o de neopreno; esta forma permite la sujeción de superficies muy rugosas o incluso estriadas. Están particularmente indicados para la sujeción y la manipulación de artículos de cemento con superficies de gravilla, de mármoles y de granitos abujardados o flameados.

Los valores de la temperatura dentro de los cuales se debe trabajar van de -40 °C a +80 °C para la goma espuma GERANIO OF y de -20 °C a +80 °C para la goma de neopreno NF.

El soporte está realizado con aluminio anodizado, con un orificio roscado central para la fijación del automatismo y uno lateral, siempre roscado, para la conexión del vacío; la ventosa se adhiere en frío sobre el mismo, sin emplear colas. Como repuesto, es suficiente requerir únicamente la ventosa indicada en la tabla, con la mezcla deseada.

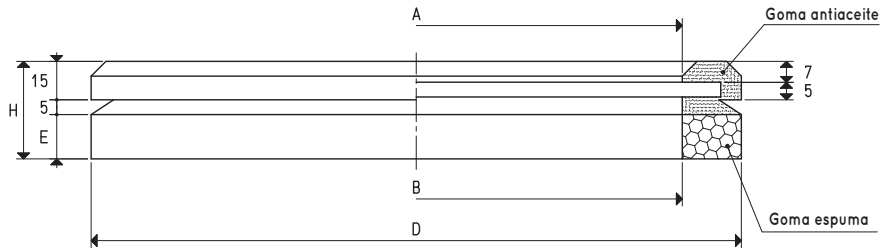

VENTOSAS

Art.	Fuerza kg	Mezcla	Volumen cm ³	A Ø	B Ø	D Ø	E	H
01 220 10 OF	63.6	⊕A + ⊕OF	585.0	180	180	220	15	35
01 220 10 NF	63.6	⊕A + ⊕NF	585.0	180	180	220	15	35
01 220 10 A	63.6	⊕A	203.4	180	180	220	---	20

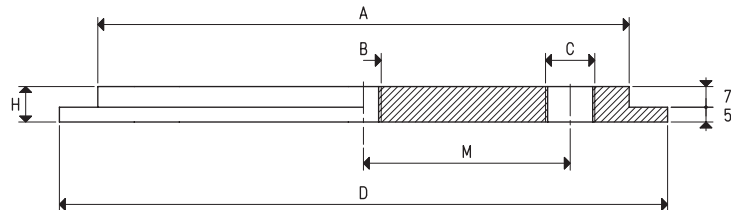

SOPORTE

Art.	A Ø	B Ø	C Ø	D Ø	H	M	Material soporte	Para ventosa art.	Peso kg
00 08 37	180	M12	G3/8"	206	12	70	aluminio	01 220 10	0.95

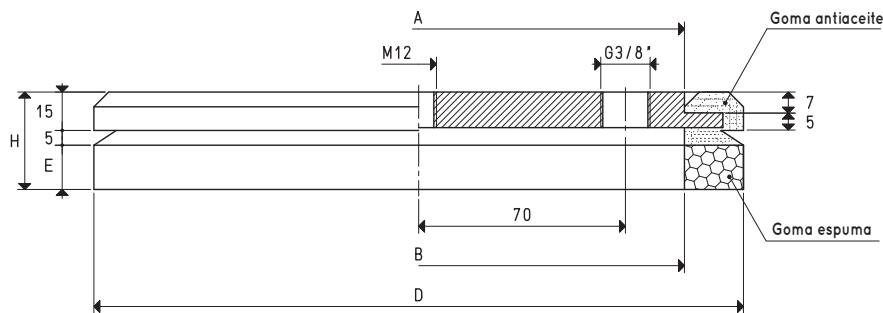

VENTOSAS CON SOPORTE

Art.	Fuerza kg	Mezcla	A Ø	B Ø	D Ø	E	H	Ventosa art.	Soporte art.	Peso kg
08 220 10 OF	63.6	⊕A + ⊕OF	180	180	220	15	35	01 220 10 OF	00 08 37	0.98
08 220 10 NF	63.6	⊕A + ⊕NF	180	180	220	15	35	01 220 10 NF	00 08 37	0.97
08 220 10 A	63.6	⊕A	180	180	220	---	20	01 220 10 A	00 08 37	0.96

Mezcla: ⊕A + ⊕OF = goma antiaceite + goma espuma «Geranio»; ⊕A + ⊕NF = goma antiaceite + goma espuma de neopreno; ⊕A = goma antiaceite

Nota: Previa solicitud y para cantidades mínimas que se deben definir en fase de pedido, es posible suministrar las ventosas en las mezclas especiales enumeradas en la pág. 31.

La fuerza de las ventosas que se indica en la tabla representa 1/3 del valor de la fuerza teórica calculada a un grado de vacío de -75 kPa y un coeficiente de seguridad de 3.

Relaciones de transformación: N (newton) = kg x 9,81 (fuerza de gravedad); pulgada = $\frac{\text{mm}}{25.4}$; libras = $\frac{\text{g}}{453.6} = \frac{\text{kg}}{0.4536}$ Adaptadores para roscados GAS - NPT disponibles en la pág. 1.134