



# UNIDADES DE ASPIRACIÓN CON FILTRO DE SIFÓN GA FS 5 y GA FS 10

Los dibujos en 3D están disponibles en el sitio web vuototecnica.net



Las unidades de aspiración con filtro de sifón permiten aspirar fluidos saturados de condensación o mezclas de agua y líquidos. Reúnen todas las mejores características técnicas de los filtros de sifón y de los generadores de vacío: de hecho, los filtros de sifón tienen la propiedad de retener los líquidos y las impurezas sólidas, mientras que el generador de vacío puede aspirar fluidos saturados con vapor o condensaciones de líquidos, sin alterar las propias prestaciones.

Estos equipos están constituidos por:

- Un filtro de sifón de serie, ya descrito en el capítulo 5;
- Un generador de vacío multietapa, de aire comprimido;
- Un vacuóstato neumático para la regulación del grado de vacío;
- Un vacuómetro para la lectura directa del grado de vacío del contenedor;
- Una válvula neumática para la alimentación del generador de vacío gestionada por el vacuóstato;
- Una válvula de manguito para el corte del aire comprimido.

El mantenimiento del grado de vacío en el contenedor de plexiglás, preprogramado con el vacuóstato, es automático. Las unidades de aspiración con filtro de sifón son adecuadas para el control de sistemas de sujeción de ventosas para la sujeción de vidrios, mármoles, granitos, aleaciones ligeras y en todos esos casos en los que haya abundante presencia de líquidos refrigerantes.

Además, se recomiendan para la aspiración de sustancias cremosas o fangosas, de difícil manipulación con bombas tradicionales.

Las unidades de aspiración descritas son alimentadas únicamente por aire comprimido con 4 ÷ 6 bares de presión.

A petición, se pueden suministrar en diferentes versiones.

### Características técnicas

Presión de ejercicio: de 0,5 a 1000 mbares absolutos

Temperatura del fluido: de -5 a +50 °C

Grado de filtración: 60 µ

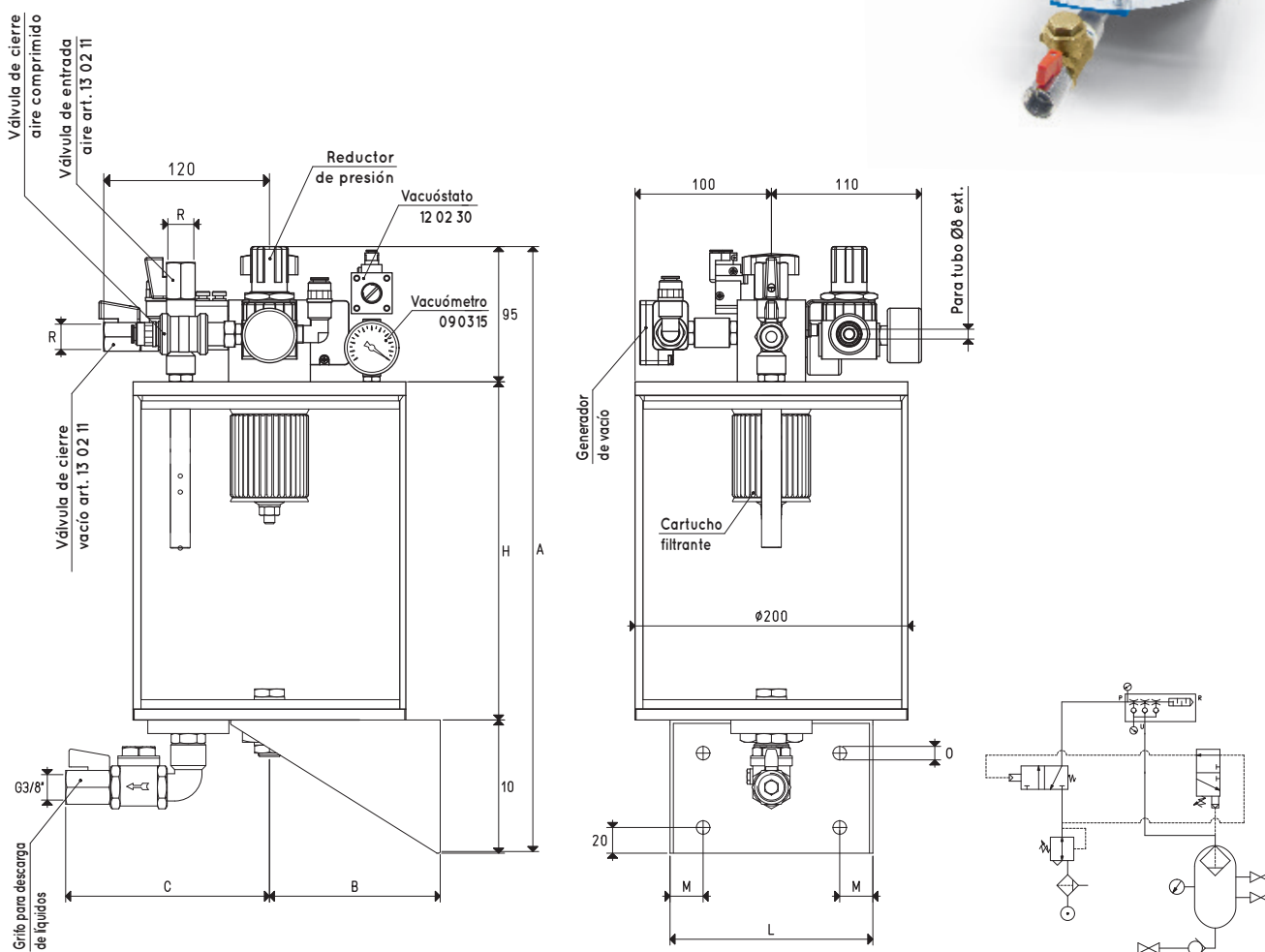

Art.	A	B	C	H	L	M	O Ø	R Ø	Generador de vacío art.	Capacidad l	Peso kg
<b>GA FS 5</b>	445	130	175	250	150	25	10	G3/8"	M14	6.0	6.0
<b>GA FS 10</b>	535	130	175	340	150	25	10	G3/8"	M14	8.5	6.5

Nota: La alimentación de los generadores de vacío debe realizarse con aire comprimido no lubricado, filtración de 5 micrones, en conformidad con la norma ISO 8573-1 clase 4.

Relaciones de transformación: N (newton) = kg x 9,81 (fuerza de gravedad); pulgada =  $\frac{\text{mm}}{25.4}$ ; libras =  $\frac{\text{g}}{453.6} = \frac{\text{kg}}{0.4536}$