

VENTOSAS DE FUELLE CON SOPORTE VULCANIZADO

La característica principal de las ventosas de fuelle es que se comprimen rápidamente durante la sujeción, elevando de algunos centímetros la carga, independientemente de los movimientos del automatismo; este rápido movimiento impide que la carga de abajo permanezca pegada a la carga elevada.

Debido a esta característica, están particularmente indicadas para hojear y recoger hojas de chapa fina, placas de vidrio, paneles de madera aglomerada o prensada, láminas plásticas, etc.

Gracias a su buena flexibilidad, pueden utilizarse también para compensar los errores de planicidad o para la sujeción de superficies inclinadas. Estas ventosas de fuelle están vulcanizadas en un soporte de acero galvanizado o de aluminio, con un orificio roscado central para la fijación del automatismo y uno lateral para la conexión o la detección del grado de vacío.

Esta serie de ventosas está disponible también en las tres mezclas estándar.

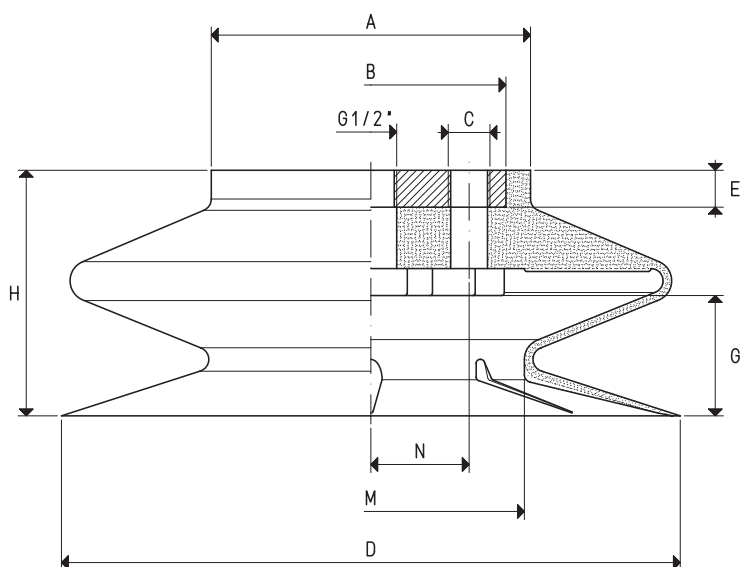

VENTOSAS DE FUELLE CON SOPORTE VULCANIZADO

Art.	Fuerza kg	Mezclas disponibles	Volumen cm ³	A Ø	B Ø	C Ø	D Ø	E	G	H	M Ø	N	Carrera del fuelle mm	Material soporte	Peso kg
08 110 30 *	23.7	⊗A ⊗S	103.2	78	65	G1/8"	110	10	23	45	55	23	20	acero	0.35
08 150 30 *	45.0	⊗A ⊗S	323.3	78	65	G1/8"	150	10	33	60	75	23	31	acero	0.49
08 180 30 *	63.5	⊗A ⊗N ⊗S	503.0	94	80	G1/8"	180	10	33	70	84	30	31	acero	0.81
08 250 30 *	122.6	⊗A ⊗N ⊗S	1528.3	130	100	G3/8"	250	15	49	100	125	35	45	aluminio	1.54

* Complete el código indicando la mezcla: ⊗A = goma antiaceite; ⊗N = caucho; ⊗S = silicona

Nota: Previa solicitud y para cantidades mínimas que se deben definir en fase de pedido, es posible suministrar las ventosas en las mezclas especiales enumeradas en la pág. 31.

La fuerza de las ventosas que se indica en la tabla representa 1/3 del valor de la fuerza teórica calculada a un grado de vacío de -75 kPa y un coeficiente de seguridad de 3.

Relaciones de transformación: N (newton) = kg x 9,81 (fuerza de gravedad); pulgada = $\frac{\text{mm}}{25.4}$; libras = $\frac{\text{g}}{453.6} = \frac{\text{kg}}{0.4536}$ Adaptadores para roscados GAS - NPT disponibles en la pág. 1.134

