



VENTOSAS ESPECIALES CON SUS RESPECTIVOS SOPORTES

Los dibujos en 3D están disponibles en el sitio web vucotecnica.net

Las ventosas ilustradas en esta página y en las páginas sucesivas han sido diseñadas y realizadas para solucionar los numerosos problemas de sujeción y de manipulación que se presentaron en más de treinta años de actividad; se diferencian de todas las demás ventosas por la variedad de su forma. Son adecuadas para la sujeción de CD, etiquetas, bolsas, chocolates, galletas, hojas de papel o de plástico, cromos, bombones, cajas de cartón, baldosas, piezas metálicas pequeñas, objetos de plástico, etc.

Los soportes, de latón niquelado o de aluminio anodizado, están dotados de un perno central, roscado macho o hembra, para permitir la aspiración y la fijación al automatismo.

Las ventosas pueden adherir a los soportes manualmente, con una simple presión y sin la ayuda de colas. Están disponibles con las mezclas estándar y, para cantidades mínimas que se deben definir en fase de pedido, pueden ser realizadas en las mezclas especiales, enumeradas en la página 31.

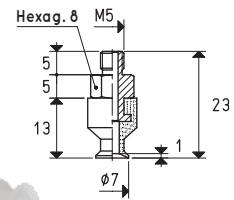
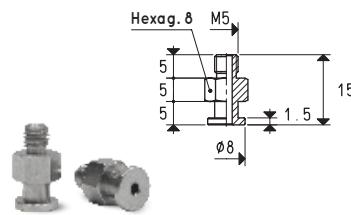
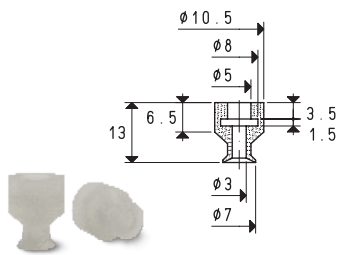

Art. ventosa	Fuerza kg	Mezclas disponibles	Volumen mm ³	Soporte art.	Material soporte	Peso g	Ventosa con soporte art.	Peso g
01 07 13 S	0.10	Ⓢ	19	00 08 236	latón	3	08 07 13 S	3.6

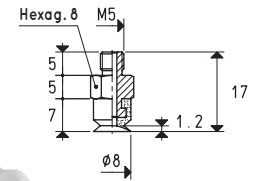
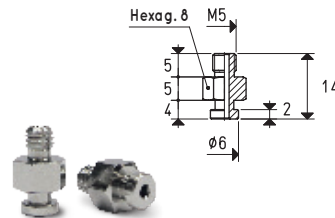
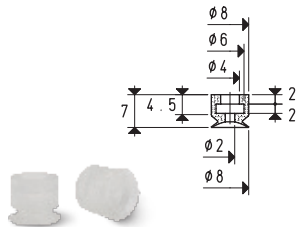

Art. ventosa	Fuerza kg	Mezclas disponibles	Volumen mm ³	Soporte art.	Material soporte	Peso g	Ventosa con soporte art.	Peso g
01 08 07 S	0.13	Ⓢ	31	00 08 237	latón	3	08 08 07 S	3.1

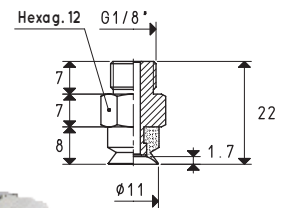
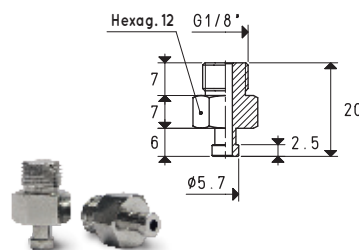
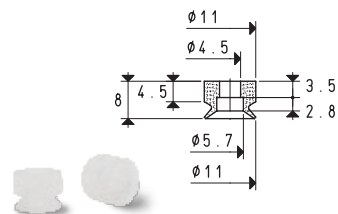

Art. ventosa	Fuerza kg	Mezclas disponibles	Volumen mm ³	Soporte art.	Material soporte	Peso g	Ventosa con soporte art.	Peso g
01 11 08 S	0.24	Ⓢ	95	00 08 238	latón	7	08 11 08 S	7.6

Mezcla: Ⓢ = silicona

Nota: Previa solicitud y para cantidades mínimas que se deben definir en fase de pedido, es posible suministrar las ventosas en las mezclas especiales enumeradas en la pág. 31.

La fuerza de las ventosas que se indica en la tabla representa 1/3 del valor de la fuerza teórica calculada a un grado de vacío de -75 kPa y un coeficiente de seguridad de 3.

Relaciones de transformación: N (newton) = kg x 9,81 (fuerza de gravedad); pulgada = $\frac{\text{mm}}{25.4}$; libras = $\frac{\text{g}}{453.6} = \frac{\text{kg}}{0.4536}$

Adaptadores para roscados GAS - NPT disponibles en la pág. 1.134

VENTOSAS ESPECIALES CON SUS RESPECTIVOS SOPORTES

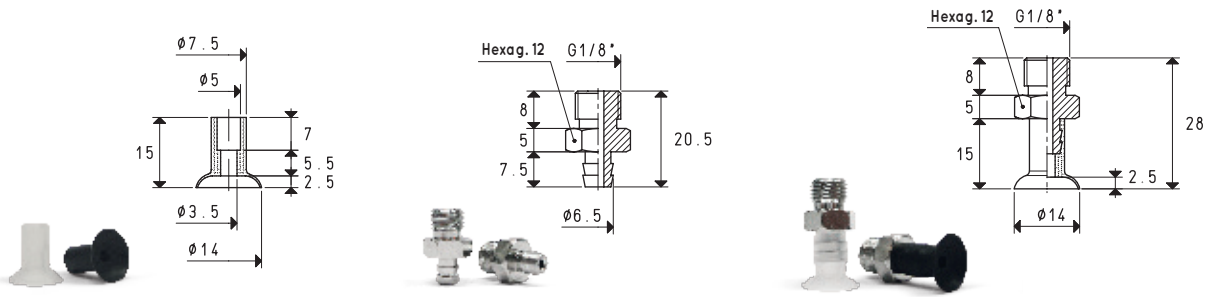

Art. ventosa	Fuerza kg	Mezclas disponibles	Volumen mm ³	Soporte art.	Material soporte	Peso g	Ventosa con soporte art.	Peso g
01 14 15 *	0.38		270	00 08 67	latón	11.4	08 14 15 *	11.9

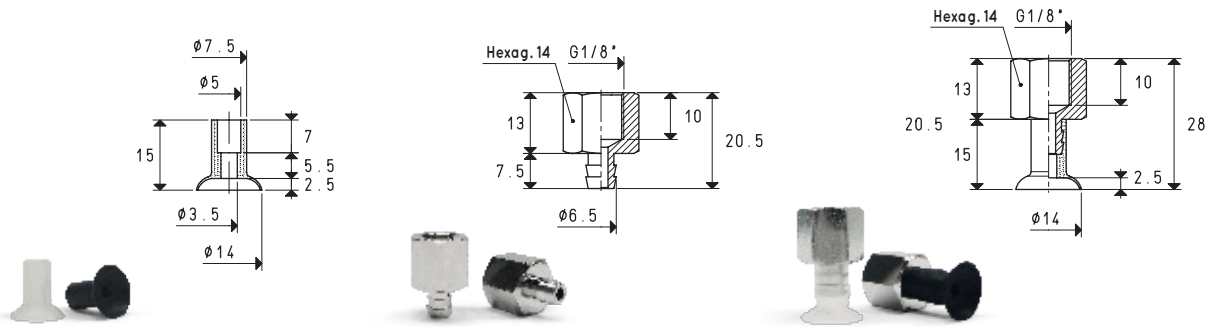

Art. ventosa	Fuerza kg	Mezclas disponibles	Volumen mm ³	Soporte art.	Material soporte	Peso g	Ventosa con soporte art.	Peso g
01 14 15 *	0.38		270	00 08 64	latón	13.9	08 14 15 F *	14.4

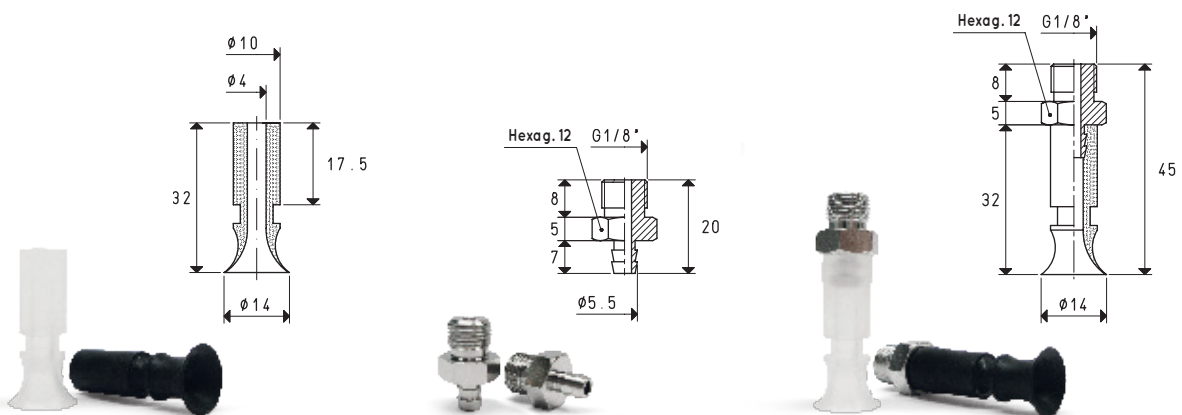

Art. ventosa	Fuerza kg	Mezclas disponibles	Volumen mm ³	Soporte art.	Material soporte	Peso g	Ventosa con soporte art.	Peso g
01 14 32 *	0.38		397	00 08 03	latón	9.0	08 14 32 *	10.9

* Complete el código indicando la mezcla: = goma antiaceite; = caucho; = silicona

Nota: Previa solicitud y para cantidades mínimas que se deben definir en fase de pedido, es posible suministrar las ventosas en las mezclas especiales enumeradas en la pág. 31.

La fuerza de las ventosas que se indica en la tabla representa 1/3 del valor de la fuerza teórica calculada a un grado de vacío de -75 kPa y un coeficiente de seguridad de 3.

Relaciones de transformación: N (newton) = kg x 9,81 (fuerza de gravedad); pulgada = $\frac{\text{mm}}{25.4}$; libras = $\frac{\text{g}}{453.6} = \frac{\text{kg}}{0.4536}$

Adaptadores para roscados GAS - NPT disponibles en la pág. 1.134



VENTOSAS ESPECIALES CON SUS RESPECTIVOS SOPORTES

Los dibujos en 3D están disponibles en el sitio web vuotecnica.net

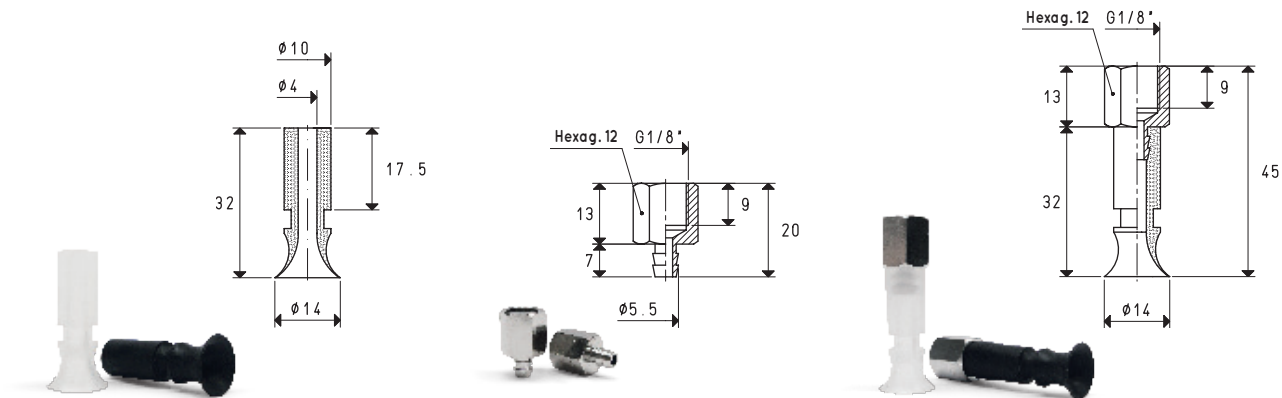

Art. ventosa	Fuerza kg	Mezclas disponibles	Volumen mm ³	Soporte art.	Material soporte	Peso g	Ventosa con soporte art.	Peso g
01 14 32 *	0.38	N S	397	00 08 04	latón	8.1	08 14 32 F *	10.0

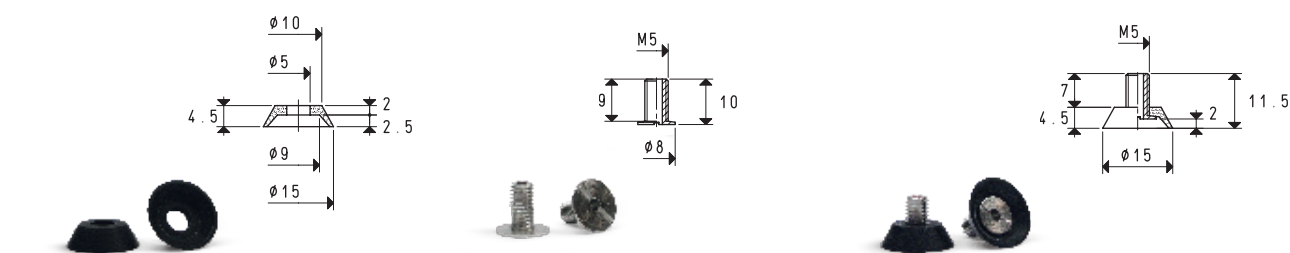

Art. ventosa	Fuerza kg	Mezclas disponibles	Volumen mm ³	Soporte art.	Material soporte	Peso g	Ventosa con soporte art.	Peso g
01 15 04 N	0.44	N	250	00 08 241	latón	1.5	08 15 04 N	1.7

Mezcla: N = caucho

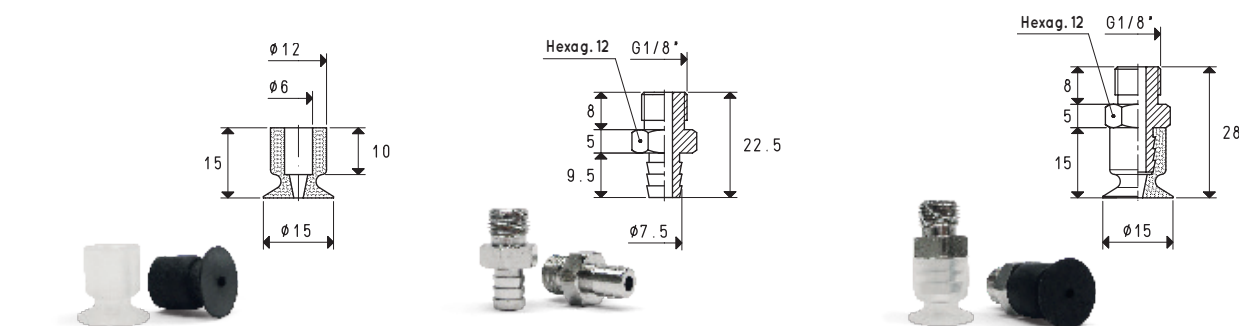

Art. ventosa	Fuerza kg	Mezclas disponibles	Volumen mm ³	Soporte art.	Material soporte	Peso g	Ventosa con soporte art.	Peso g
01 15 15 *	0.03	A N S	14	00 08 05	latón	10.4	08 15 15 *	11.7

* Complete el código indicando la mezcla: A = goma antiaceite; N = caucho; S = silicona

Nota: Previa solicitud y para cantidades mínimas que se deben definir en fase de pedido, es posible suministrar las ventosas en las mezclas especiales enumeradas en la pág. 31.

La fuerza de las ventosas que se indica en la tabla representa 1/3 del valor de la fuerza teórica calculada a un grado de vacío de -75 kPa y un coeficiente de seguridad de 3.

Relaciones de transformación: N (newton) = kg x 9,81 (fuerza de gravedad); pulgada = $\frac{mm}{25.4}$; libras = $\frac{g}{453.6} = \frac{kg}{0.4536}$

Adaptadores para roscados GAS - NPT disponibles en la pág. 1.134

VENTOSAS ESPECIALES CON SUS RESPECTIVOS SOPORTES

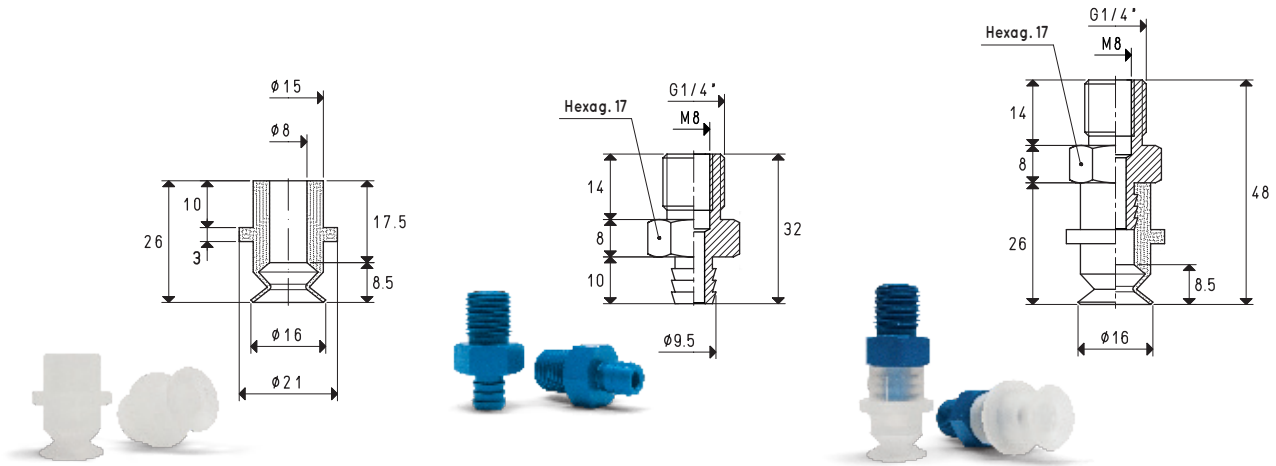

Art. ventosa	Fuerza kg	Mezclas disponibles	Carrera del fuelle mm	Volumen mm ³	Soporte art.	Material soporte	Peso g	Ventosa con soporte art.	Peso g
01 16 26 S	0.50	(S)	7	293	00 08 18	aluminio	10.3	08 16 26 S	13.7

Mezcla: (S) = silicona

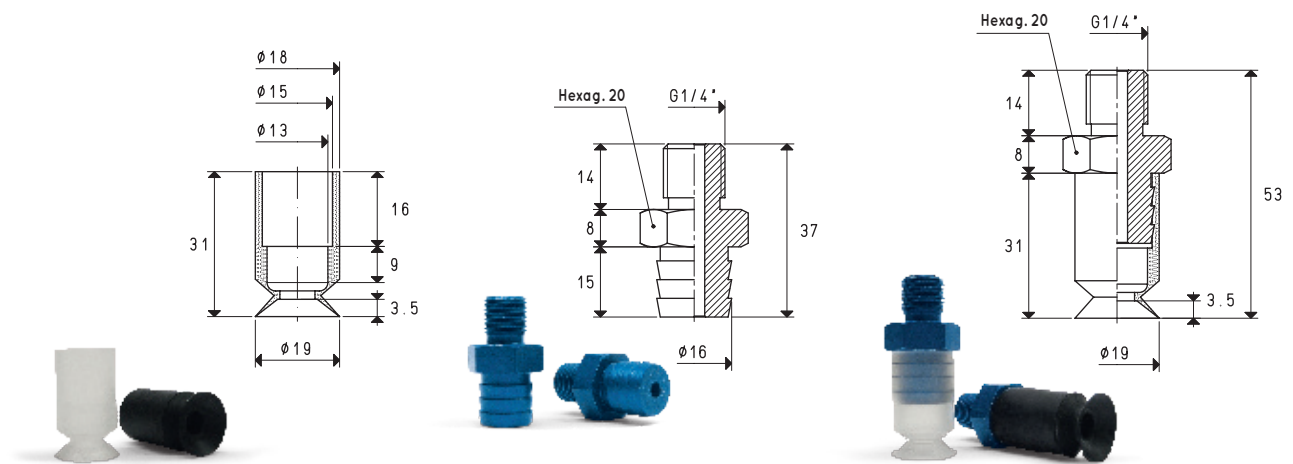

Art. ventosa	Fuerza kg	Mezclas disponibles	Carrera del fuelle mm	Volumen mm ³	Soporte art.	Material soporte	Peso g	Ventosa con soporte art.	Peso g
01 19 31 *	0.70	(N)(S)	5	532	00 08 09	aluminio	18.1	08 19 31 *	20.9

* Complete el código indicando la mezcla: (N) = caucho; (S) = silicona

Nota: Previa solicitud y para cantidades mínimas que se deben definir en fase de pedido, es posible suministrar las ventosas en las mezclas especiales enumeradas en la pág. 31.

La fuerza de las ventosas que se indica en la tabla representa 1/3 del valor de la fuerza teórica calculada a un grado de vacío de -75 kPa y un coeficiente de seguridad de 3.

Relaciones de transformación: N (newton) = kg x 9,81 (fuerza de gravedad); pulgada = $\frac{\text{mm}}{25.4}$; libras = $\frac{\text{g}}{453.6} = \frac{\text{kg}}{0.4536}$

Adaptadores para roscados GAS - NPT disponibles en la pág. 1.134



VENTOSAS ESPECIALES CON SUS RESPECTIVOS SOPORTES

Los dibujos en 3D están disponibles en el sitio web vucotecnica.net

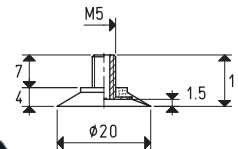
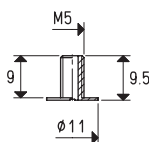
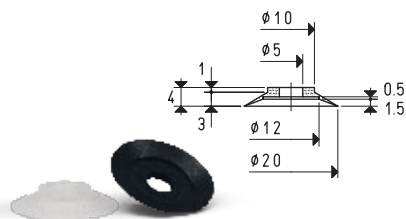

Art. ventosa	Fuerza kg	Mezclas disponibles	Volumen mm ³	Soporte art.	Material soporte	Peso g	Ventosa con soporte art.	Peso g
01 20 04 *	0.78		365	00 08 242	latón	1.8	08 20 04 *	2.0

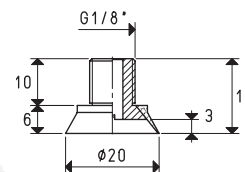
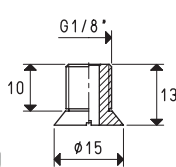
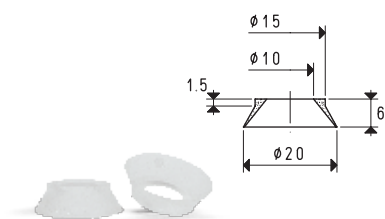

Art. ventosa	Fuerza kg	Mezcla disponible	Volumen mm ³	Soporte art.	Material soporte	Peso g	Ventosa con soporte art.	Peso g
01 20 06 *	0.78		1068	00 08 243	latón	6.0	08 20 06 *	6.3

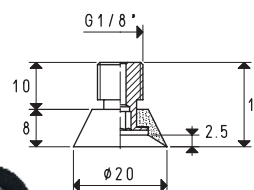
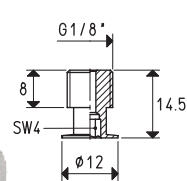
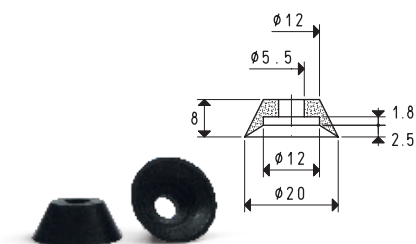

Art. ventosa	Fuerza kg	Mezclas disponibles	Volumen mm ³	Soporte art.	Material soporte	Peso g	Ventosa con soporte art.	Peso g
01 20 08 *	0.78		804	00 08 60	latón	5.6	08 20 08 *	6.4

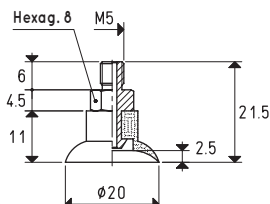
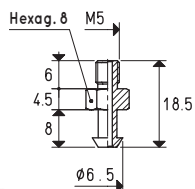
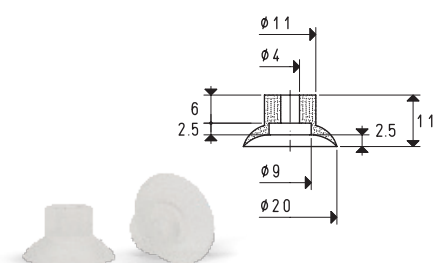

Art. ventosa	Fuerza kg	Mezcla disponible	Volumen mm ³	Soporte art.	Material soporte	Peso g	Ventosa con soporte art.	Peso g
01 20 11 S	0.78		784	00 08 245	latón	2.7	08 20 11 S	3.7

Mezcla: = silicona

* Complete el código indicando la mezcla: = goma antiaceite; = caucho; = silicona; = caucho amarillo

Nota: Previa solicitud y para cantidades mínimas que se deben definir en fase de pedido, es posible suministrar las ventosas en las mezclas especiales enumeradas en la pág. 31.

La fuerza de las ventosas que se indica en la tabla representa 1/3 del valor de la fuerza teórica calculada a un grado de vacío de -75 kPa y un coeficiente de seguridad de 3.

Relaciones de transformación: N (newton) = kg x 9,81 (fuerza de gravedad); pulgada = $\frac{\text{mm}}{25.4}$; libras = $\frac{\text{g}}{453.6} = \frac{\text{kg}}{0.4536}$

Adaptadores para roscados GAS - NPT disponibles en la pág. 1.134

VENTOSAS ESPECIALES CON SUS RESPECTIVOS SOPORTES

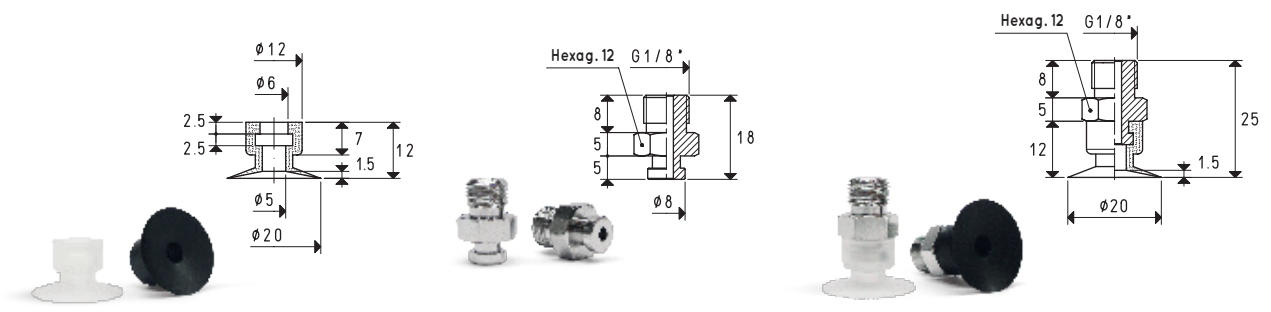

Art. ventosa	Fuerza kg	Mezclas disponibles	Volumen mm ³	Soporte art.	Material soporte	Peso g	Ventosa con soporte art.	Peso g
01 20 12 *	0.78	A N S	314	00 08 146	latón	9.8	08 20 12 *	10.7

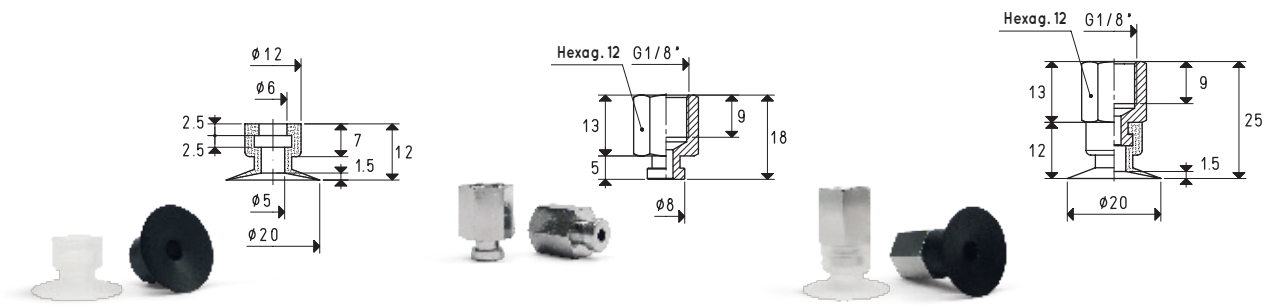

Art. ventosa	Fuerza kg	Mezclas disponibles	Volumen mm ³	Soporte art.	Material soporte	Peso g	Ventosa con soporte art.	Peso g
01 20 12 *	0.78	A N S	314	00 08 155	latón	9.1	08 20 12 F *	10.0

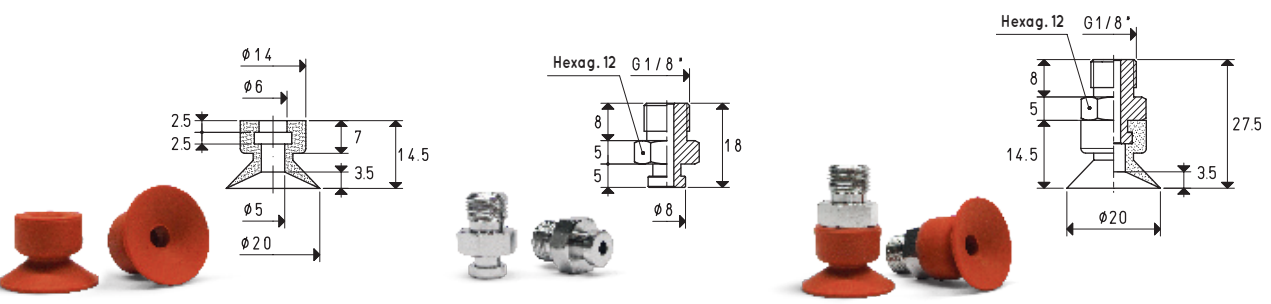

Art. ventosa	Fuerza kg	Mezcla disponible	Volumen mm ³	Soporte art.	Material soporte	Peso g	Ventosa con soporte art.	Peso g
01 20 14 N	0.78	N	589	00 08 146	latón	9.8	08 20 14 N	11.3

Mezcla: **N** = caucho

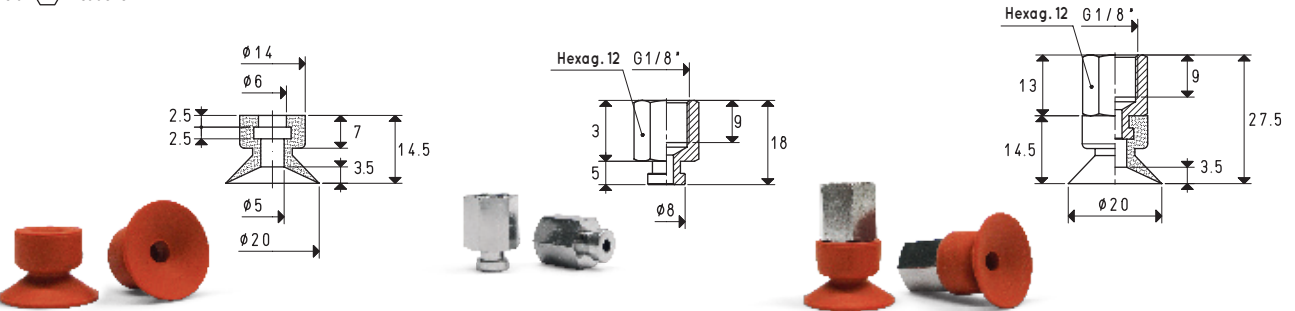

Art. ventosa	Fuerza kg	Mezcla disponible	Volumen mm ³	Soporte art.	Material soporte	Peso g	Ventosa con soporte art.	Peso g
01 20 14 N	0.78	N	589	00 08 155	latón	9.1	08 20 14 F N	10.6

Mezcla: **N** = caucho

* Complete el código indicando la mezcla: **A** = goma antiaceite; **N** = caucho; **S** = silicona

Nota: Previa solicitud y para cantidades mínimas que se deben definir en fase de pedido, es posible suministrar las ventosas en las mezclas especiales enumeradas en la pág. 31.

La fuerza de las ventosas que se indica en la tabla representa 1/3 del valor de la fuerza teórica calculada a un grado de vacío de -75 kPa y un coeficiente de seguridad de 3.

Relaciones de transformación: N (newton) = kg x 9,81 (fuerza de gravedad); pulgada = $\frac{mm}{25.4}$; libras = $\frac{g}{453.6} = \frac{kg}{0.4536}$

Adaptadores para roscados GAS - NPT disponibles en la pág. 1.134



VENTOSAS ESPECIALES CON SUS RESPECTIVOS SOPORTES

Los dibujos en 3D están disponibles en el sitio web vucotecnica.net

1

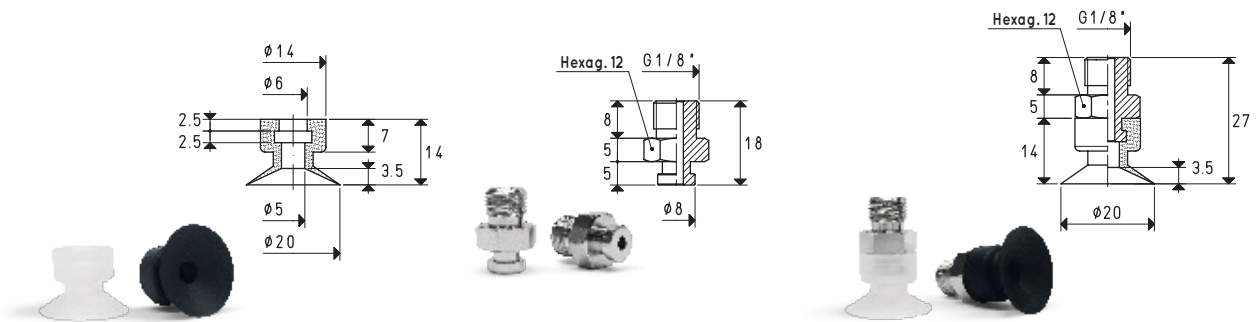

Art. ventosa	Fuerza kg	Mezclas disponibles	Volumen mm ³	Soporte art.	Material soporte	Peso g	Ventosa con soporte art.	Peso g
01 20 15 *	0.78	A N S	599	00 08 146	latón	9.8	08 20 15 *	11.0

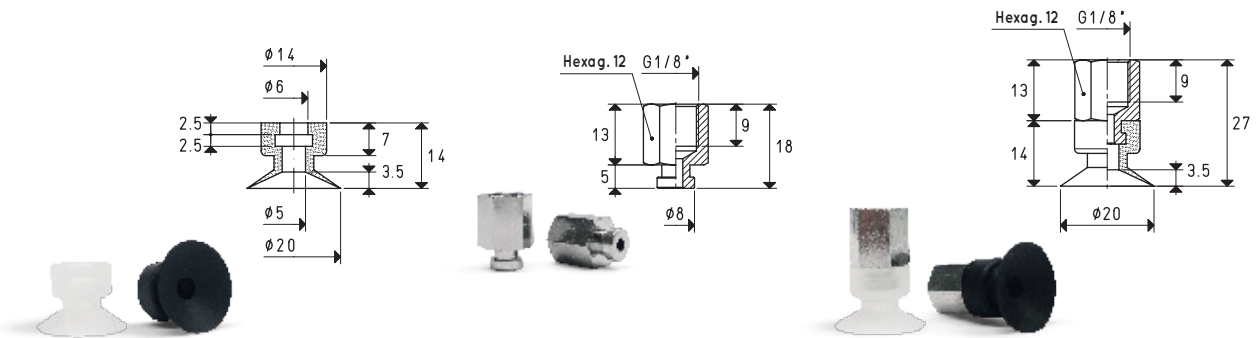

Art. ventosa	Fuerza kg	Mezclas disponibles	Volumen mm ³	Soporte art.	Material soporte	Peso g	Ventosa con soporte art.	Peso g
01 20 15 *	0.78	A N S	599	00 08 155	latón	9.1	08 20 15 F *	10.3

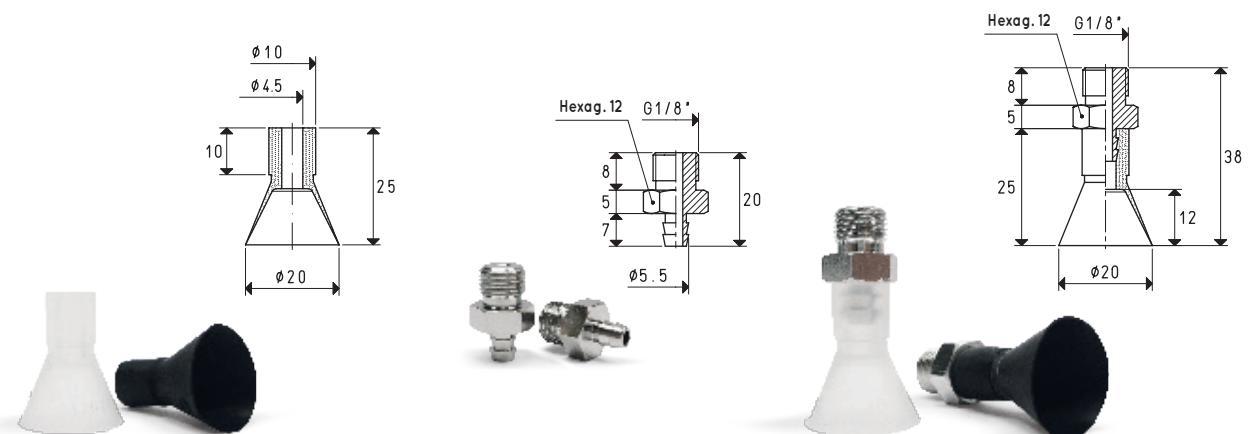

Art. ventosa	Fuerza kg	Mezclas disponibles	Volumen cm ³	Soporte art.	Material soporte	Peso g	Ventosa con soporte art.	Peso g
01 20 24 *	0.78	N S	1.9	00 08 03	latón	9.0	08 20 24 *	10.2

* Complete el código indicando la mezcla: **A** = goma antiaceite; **N** = caucho; **S** = silicona

Nota: Previa solicitud y para cantidades mínimas que se deben definir en fase de pedido, es posible suministrar las ventosas en las mezclas especiales enumeradas en la pág. 31.

La fuerza de las ventosas que se indica en la tabla representa 1/3 del valor de la fuerza teórica calculada a un grado de vacío de -75 kPa y un coeficiente de seguridad de 3.

Relaciones de transformación: N (newton) = kg x 9,81 (fuerza de gravedad); pulgada = $\frac{\text{mm}}{25.4}$; libras = $\frac{\text{g}}{453.6} = \frac{\text{kg}}{0.4536}$

Adaptadores para roscados GAS - NPT disponibles en la pág. 1.134

VENTOSAS ESPECIALES CON SUS RESPECTIVOS SOPORTES

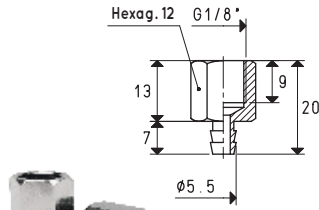
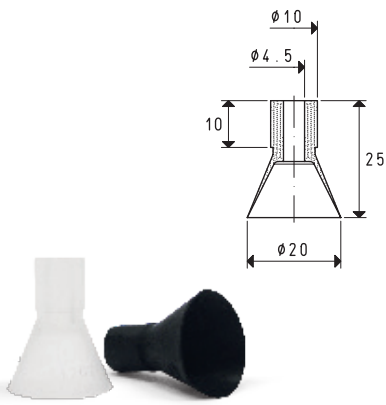

Art. ventosa	Fuerza kg	Mezclas disponibles	Volumen cm ³	Soporte art.	Material soporte	Peso g	Ventosa con soporte art.	Peso g
01 20 24 *	0.78	N S	1.9	00 08 04	latón	8.1	08 20 24 F *	9.3

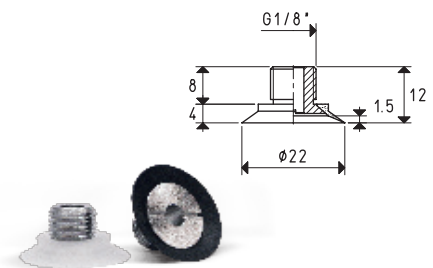
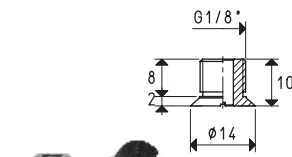
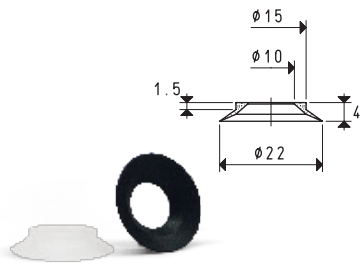

Art. ventosa	Fuerza kg	Mezclas disponibles	Volumen mm ³	Soporte art.	Material soporte	Peso g	Ventosa con soporte art.	Peso g
01 22 06 *	0.95	N S	681	00 08 246	latón	5.0	08 22 06 *	5.3

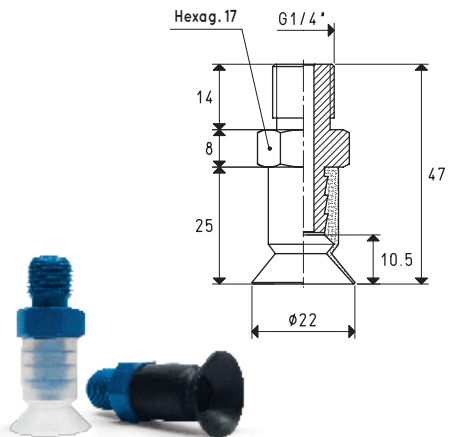
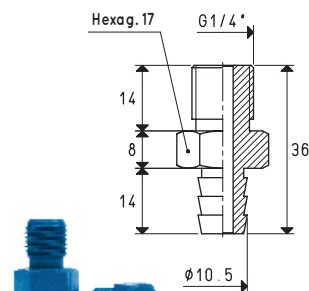
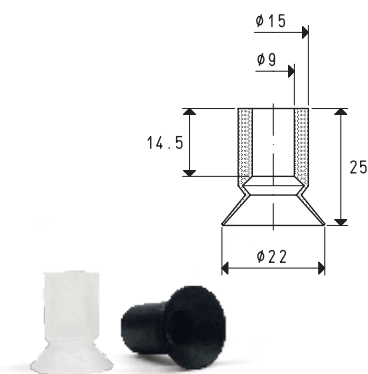

Art. ventosa	Fuerza kg	Mezclas disponibles	Carrera del fuelle mm	Volumen cm ³	Soporte art.	Material soporte	Peso g	Ventosa con soporte art.	Peso g
01 22 24 *	0.95	A N S	7	1.3	00 08 10	aluminio	11.0	08 22 24 *	13.6

* Complete el código indicando la mezcla: **A** = goma antiaceite; **N** = caucho; **S** = silicona

Nota: Previa solicitud y para cantidades mínimas que se deben definir en fase de pedido, es posible suministrar las ventosas en las mezclas especiales enumeradas en la pág. 31.

La fuerza de las ventosas que se indica en la tabla representa 1/3 del valor de la fuerza teórica calculada a un grado de vacío de -75 kPa y un coeficiente de seguridad de 3.

Relaciones de transformación: N (newton) = kg x 9,81 (fuerza de gravedad); pulgada = $\frac{mm}{25.4}$; libras = $\frac{g}{453.6} = \frac{kg}{0.4536}$

Adaptadores para roscados GAS - NPT disponibles en la pág. 1.134



VENTOSAS ESPECIALES CON SUS RESPECTIVOS SOPORTES

Los dibujos en 3D están disponibles en el sitio web vuotecnica.net

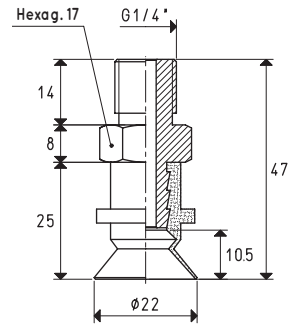
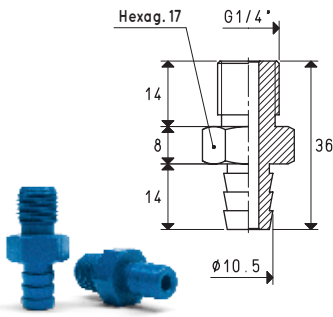
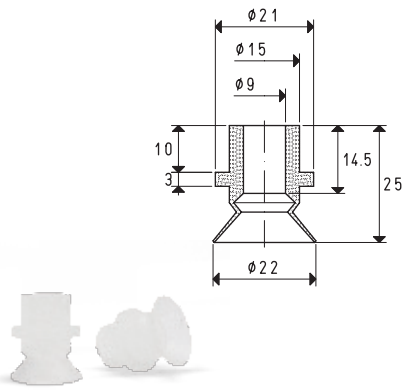

Art. ventosa	Fuerza kg	Mezclas disponibles	Carrera del fuelle mm	Volumen cm ³	Soporte art.	Material soporte	Peso g	Ventosa con soporte art.	Peso g
01 22 99 S	0.95	⊞S	7	1.7	00 08 10	aluminio	11.0	08 22 99 S	13.8

Mezcla: ⊞S = silicona

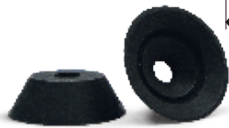
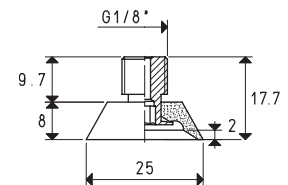
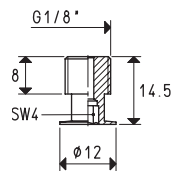
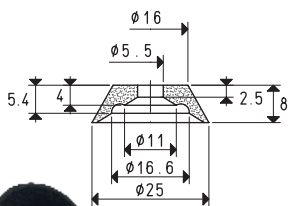

Art. ventosa	Fuerza kg	Mezclas disponibles	Volumen cm ³	Soporte art.	Material soporte	Peso g	Ventosa con soporte art.	Peso g
01 25 08 A	1.23	⊞A	1.1	00 08 60	latón	5.6	08 25 08 A	7.4

Mezcla: ⊞A = goma antiaceite

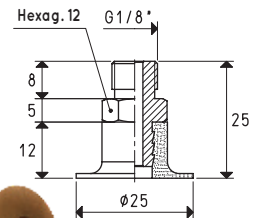
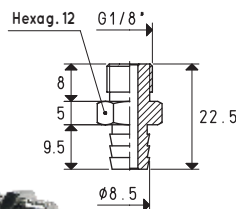
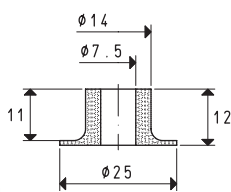

Art. ventosa	Fuerza kg	Mezclas disponibles	Volumen mm ³	Soporte art.	Material soporte	Peso g	Ventosa con soporte art.	Peso g
01 25 12 *	0.11	⊞S ⊞NG	125	00 08 82	latón	11.2	08 25 12 *	12.7

* Complete el código indicando la mezcla: ⊞A = goma antiaceite; ⊞S = silicona; ⊞NG = caucho amarillo

Nota: Previa solicitud y para cantidades mínimas que se deben definir en fase de pedido, es posible suministrar las ventosas en las mezclas especiales enumeradas en la pág. 31.

La fuerza de las ventosas que se indica en la tabla representa 1/3 del valor de la fuerza teórica calculada a un grado de vacío de -75 kPa y un coeficiente de seguridad de 3.

Relaciones de transformación: N (newton) = kg x 9,81 (fuerza de gravedad); pulgada = $\frac{\text{mm}}{25.4}$; libras = $\frac{\text{g}}{453.6} = \frac{\text{kg}}{0.4536}$

Adaptadores para roscados GAS - NPT disponibles en la pág. 1.134

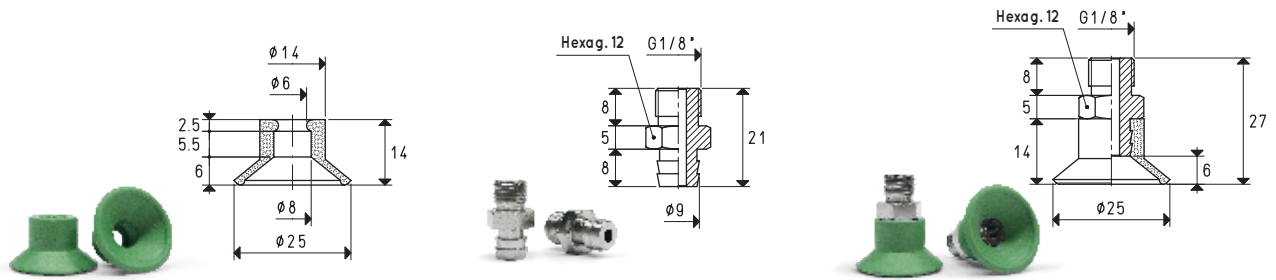

Art. ventosa	Fuerza kg	Mezcla disponible	Volumen cm ³	Soporte art.	Material soporte	Peso g	Ventosa con soporte art.	Peso g
01 25 14 N	1.23	(N)	1.1	00 08 101	latón	10.8	08 25 14 N	12.6

Mezcla: (N) = caucho

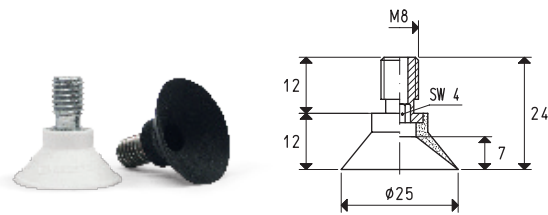

Ventosa con soporte vulcanizado Art.	Fuerza kg	Mezclas disponibles	Volumen cm ³	Material soporte	Peso g
08 25 22 *	1.23	(N)(S)	1.6	acero	5.0

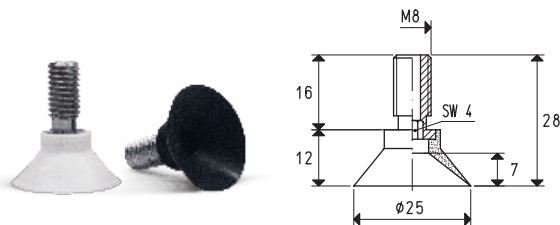

Ventosa con soporte vulcanizado Art.	Fuerza kg	Mezclas disponibles	Volumen cm ³	Material soporte	Peso g
08 25 27 *	1.23	(N)(S)	1.6	acero	5.2

* Complete el código indicando la mezcla: (N) = caucho; (S) = silicona

Nota: Previa solicitud y para cantidades mínimas que se deben definir en fase de pedido, es posible suministrar las ventosas en las mezclas especiales enumeradas en la pág. 31.

La fuerza de las ventosas que se indica en la tabla representa 1/3 del valor de la fuerza teórica calculada a un grado de vacío de -75 kPa y un coeficiente de seguridad de 3.

Relaciones de transformación: N (newton) = kg x 9,81 (fuerza de gravedad); pulgada = $\frac{\text{mm}}{25.4}$; libras = $\frac{\text{g}}{453.6} = \frac{\text{kg}}{0.4536}$ Adaptadores para roscados GAS - NPT disponibles en la pág. 1.134



VENTOSAS ESPECIALES CON SUS RESPECTIVOS SOPORTES

Los dibujos en 3D están disponibles en el sitio web vuotecnica.net

1

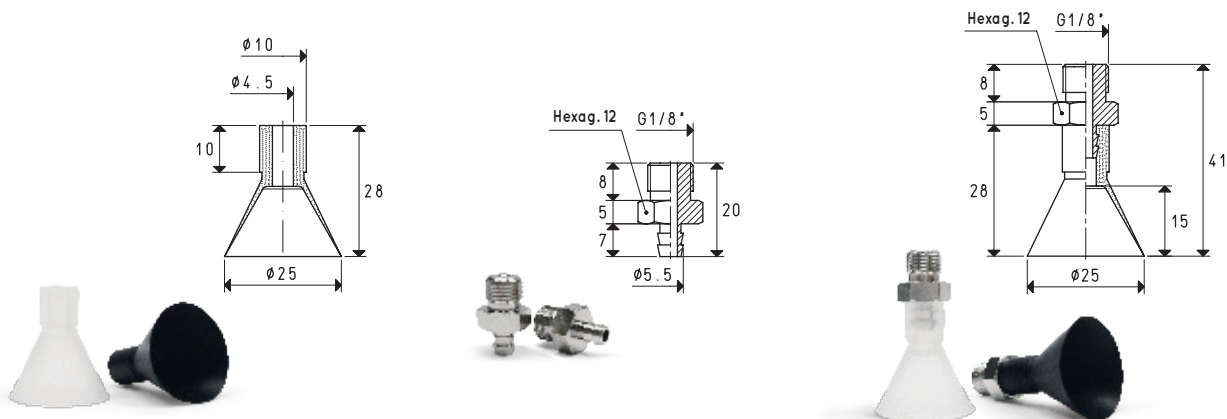

Art. ventosa	Fuerza kg	Mezclas disponibles	Volumen cm ³	Soporte art.	Material soporte	Peso g	Ventosa con soporte art.	Peso g
01 25 28 *	1.23	⊗A⊗N⊗S	3.4	00 08 03	latón	9.0	08 25 28 *	10.7

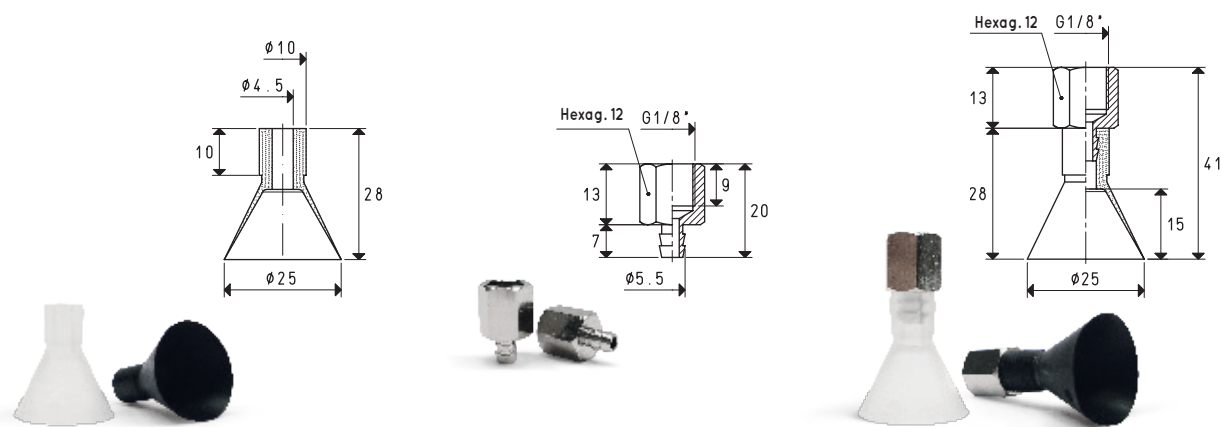

Art. ventosa	Fuerza kg	Mezclas disponibles	Volumen cm ³	Soporte art.	Material soporte	Peso g	Ventosa con soporte art.	Peso g
01 25 28 *	1.23	⊗A⊗N⊗S	3.4	00 08 04	latón	8.1	08 25 28 F *	9.8

* Complete el código indicando la mezcla: ⊗A⊗ = goma antiaceite; ⊗N⊗ = caucho; ⊗S⊗ = silicona

Nota: Previa solicitud y para cantidades mínimas que se deben definir en fase de pedido, es posible suministrar las ventosas en las mezclas especiales enumeradas en la pág. 31.

La fuerza de las ventosas que se indica en la tabla representa 1/3 del valor de la fuerza teórica calculada a un grado de vacío de -75 kPa y un coeficiente de seguridad de 3.

Relaciones de transformación: N (newton) = kg x 9,81 (fuerza de gravedad); pulgada = $\frac{\text{mm}}{25.4}$; libras = $\frac{\text{g}}{453.6} = \frac{\text{kg}}{0.4536}$

Adaptadores para roscados GAS - NPT disponibles en la pág. 1.134

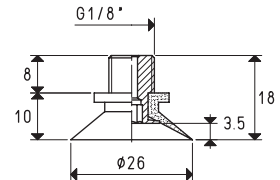
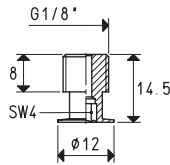
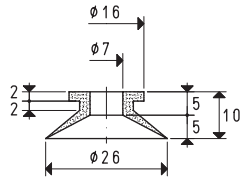

Art. ventosa	Fuerza kg	Mezclas disponibles	Volumen cm ³	Soporte art.	Material soporte	Peso g	Ventosa con soporte art.	Peso g
01 26 10 *	1.33		1.1	00 08 60	latón	5.6	08 26 10 *	6.5

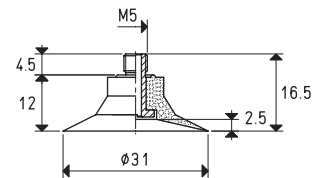
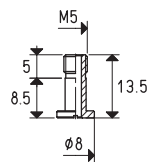
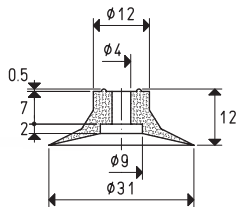

Art. ventosa	Fuerza kg	Mezcla disponible	Volumen mm ³	Soporte art.	Material soporte	Peso g	Ventosa con soporte art.	Peso g
01 31 12 S	1.89		991	00 08 249	latón	1.8	08 31 12 S	3.4

Mezcla: = silicona

* Complete el código indicando la mezcla: = caucho; = silicona; = caucho amarillo

Nota: Previa solicitud y para cantidades mínimas que se deben definir en fase de pedido, es posible suministrar las ventosas en las mezclas especiales enumeradas en la pág. 31.

La fuerza de las ventosas que se indica en la tabla representa 1/3 del valor de la fuerza teórica calculada a un grado de vacío de -75 kPa y un coeficiente de seguridad de 3.

Relaciones de transformación: N (newton) = kg x 9,81 (fuerza de gravedad); pulgada = $\frac{\text{mm}}{25.4}$; libras = $\frac{\text{g}}{453.6} = \frac{\text{kg}}{0.4536}$ Adaptadores para roscados GAS - NPT disponibles en la pág. 1.134



VENTOSAS ESPECIALES CON SUS RESPECTIVOS SOPORTES

Los dibujos en 3D están disponibles en el sitio web vucotecnica.net

1

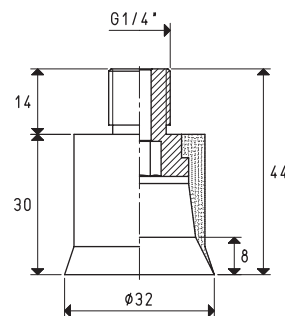
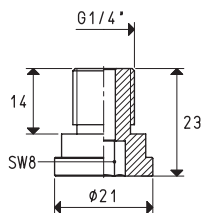
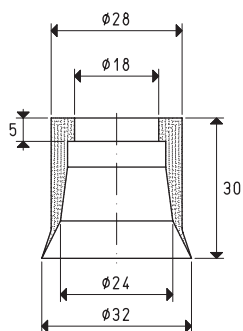

Art. ventosa	Fuerza kg	Mezclas disponibles	Volumen cm ³	Soporte art.	Material soporte	Peso g	Ventosa con soporte art.	Peso g
01 32 30 *	2.00	⊗A⊗S	11.4	00 08 250	aluminio	8.6	08 32 30 *	14.5

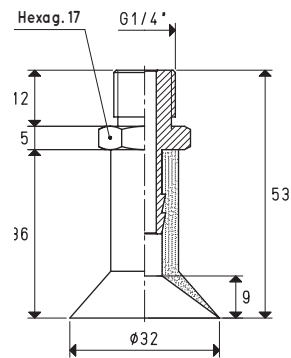
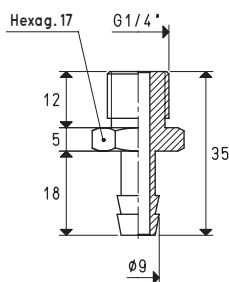
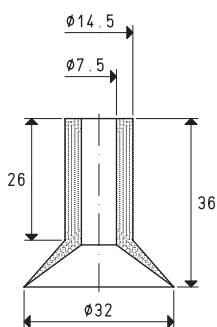

Art. ventosa	Fuerza kg	Mezclas disponibles	Volumen cm ³	Soporte art.	Material soporte	Peso g	Ventosa con soporte art.	Peso g
01 32 36 *	2.00	⊗A⊗N⊗S	3.4	00 08 19	latón	22.7	08 32 36 *	27.8

* Complete el código indicando la mezcla: ⊗A⊗ = goma antiaceite; ⊗N⊗ = caucho; ⊗S⊗ = silicona

Nota: Previa solicitud y para cantidades mínimas que se deben definir en fase de pedido, es posible suministrar las ventosas en las mezclas especiales enumeradas en la pág. 31.

La fuerza de las ventosas que se indica en la tabla representa 1/3 del valor de la fuerza teórica calculada a un grado de vacío de -75 kPa y un coeficiente de seguridad de 3.

Relaciones de transformación: N (newton) = kg x 9,81 (fuerza de gravedad); pulgada = $\frac{\text{mm}}{25.4}$; libras = $\frac{\text{g}}{453.6} = \frac{\text{kg}}{0.4536}$

Adaptadores para roscados GAS - NPT disponibles en la pág. 1.134

VENTOSAS ESPECIALES CON SUS RESPECTIVOS SOPORTES

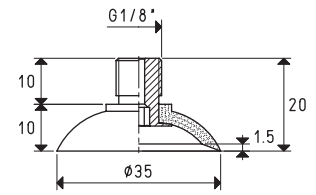
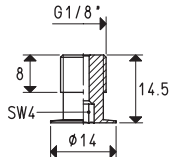
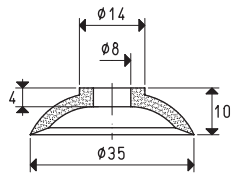

Art. ventosa	Fuerza kg	Mezclas disponibles	Volumen cm ³	Soporte art.	Material soporte	Peso g	Ventosa con soporte art.	Peso g
01 35 12 *	2.40	⊠ ⊠ ⊠	2.9	00 08 244	latón	5.9	08 35 12 *	8.8

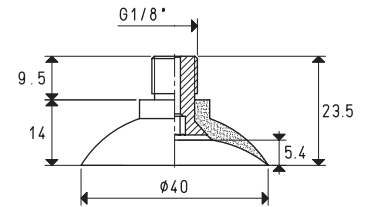
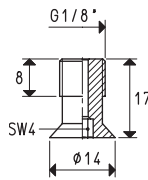
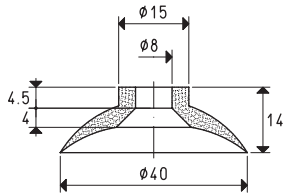

Art. ventosa	Fuerza kg	Mezclas disponibles	Volumen cm ³	Soporte art.	Material soporte	Peso g	Ventosa con soporte art.	Peso g
01 40 14 A	3.14	⊠	4.8	00 08 247	latón	8.4	08 40 14 A	12.7

Mezcla: ⊠ = goma antiaceite

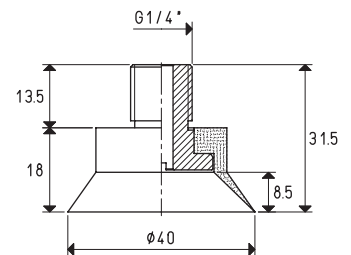
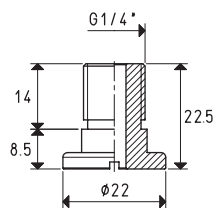
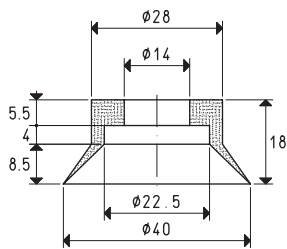

Art. ventosa	Fuerza kg	Mezclas disponibles	Volumen cm ³	Soporte art.	Material soporte	Peso g	Ventosa con soporte art.	Peso g
01 40 18 *	3.14	⊠ ⊠ ⊠	8.2	00 08 81	aluminio	8.8	08 40 18 *	15.0

* Complete el código indicando la mezcla: ⊠ = goma antiaceite; ⊠ = caucho; ⊠ = silicona

Nota: Previa solicitud y para cantidades mínimas que se deben definir en fase de pedido, es posible suministrar las ventosas en las mezclas especiales enumeradas en la pág. 31.

La fuerza de las ventosas que se indica en la tabla representa 1/3 del valor de la fuerza teórica calculada a un grado de vacío de -75 kPa y un coeficiente de seguridad de 3.

Relaciones de transformación: N (newton) = kg x 9,81 (fuerza de gravedad); pulgada = $\frac{\text{mm}}{25.4}$; libras = $\frac{\text{g}}{453.6} = \frac{\text{kg}}{0.4536}$

Adaptadores para roscados GAS - NPT disponibles en la pág. 1.134



VENTOSAS ESPECIALES CON SUS RESPECTIVOS SOPORTES

Los dibujos en 3D están disponibles en el sitio web vucotecnica.net

1

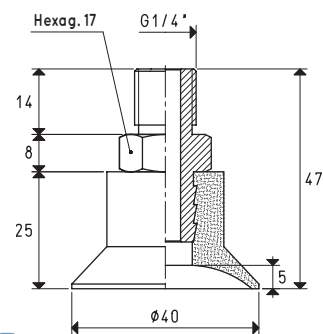
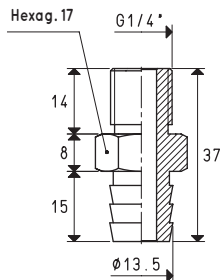
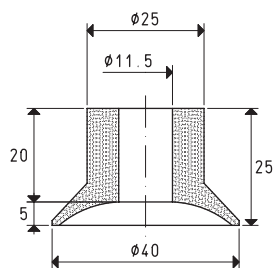

Art. ventosa	Fuerza kg	Mezclas disponibles	Volumen cm ³	Soporte art.	Material soporte	Peso g	Ventosa con soporte art.	Peso g
01 40 25 *	3.14	S NG	3.4	00 08 127	aluminio	11.5	08 40 24 *	21.0

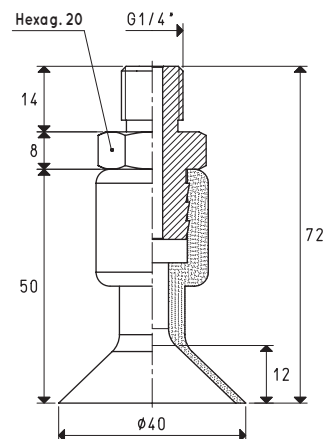
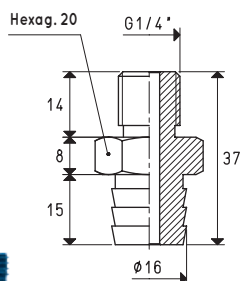
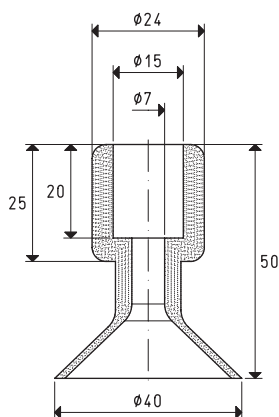

Art. ventosa	Fuerza kg	Mezclas disponibles	Volumen cm ³	Soporte art.	Material soporte	Peso g	Ventosa con soporte art.	Peso g
01 40 70 A	3.14	A	6.3	00 08 09	aluminio	18.1	08 40 70 A	32.0

Mezcla: A = goma antiaceite

* Complete el código indicando la mezcla: A = goma antiaceite; S = silicona; NG = caucho amarillo

Nota: Previa solicitud y para cantidades mínimas que se deben definir en fase de pedido, es posible suministrar las ventosas en las mezclas especiales enumeradas en la pág. 31.

La fuerza de las ventosas que se indica en la tabla representa 1/3 del valor de la fuerza teórica calculada a un grado de vacío de -75 kPa y un coeficiente de seguridad de 3.

Relaciones de transformación: N (newton) = kg x 9,81 (fuerza de gravedad); pulgada = $\frac{\text{mm}}{25.4}$; libras = $\frac{\text{g}}{453.6} = \frac{\text{kg}}{0.4536}$

Adaptadores para roscados GAS - NPT disponibles en la pág. 1.134

VENTOSAS ESPECIALES CON SUS RESPECTIVOS SOPORTES

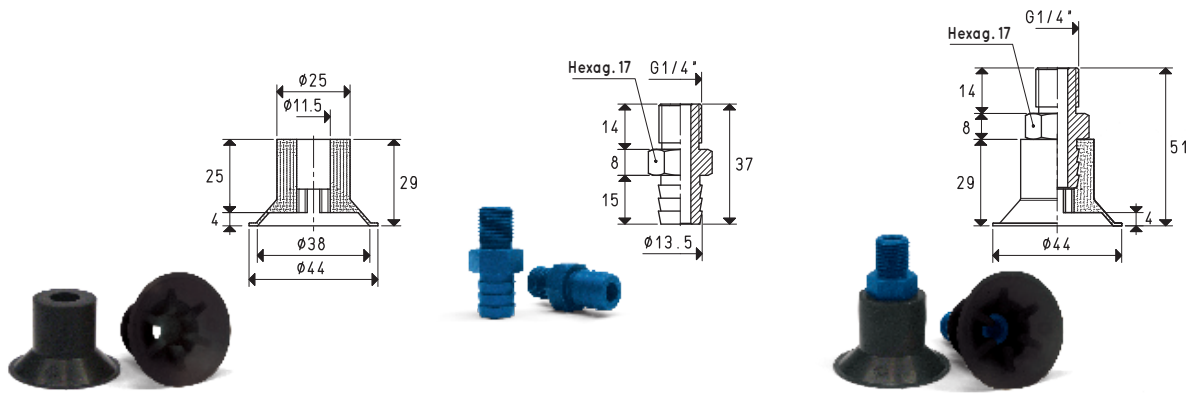

Art. ventosa	Fuerza kg	Mezclas disponibles	Volumen cm ³	Soporte art.	Material soporte	Peso g	Ventosa con soporte art.	Peso g
01 44 30 N	3.80	(N)	6.7	00 08 127	aluminio	11.5	08 44 30 N	22.8

Mezcla: (N) = caucho

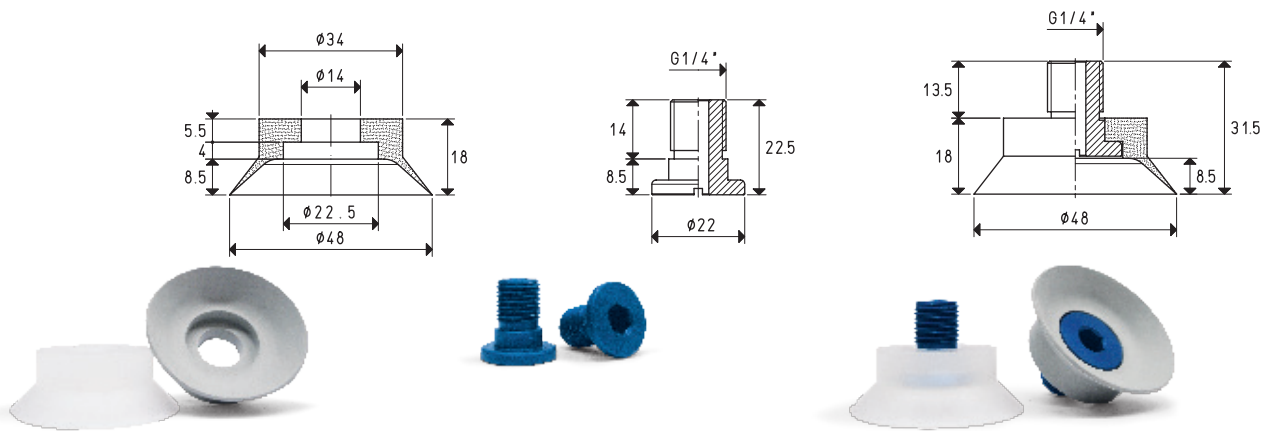

Art. ventosa	Fuerza kg	Mezclas disponibles	Volumen cm ³	Soporte art.	Material soporte	Peso g	Ventosa con soporte art.	Peso g
01 48 18 *	4.52	(N)(S)	11.6	00 08 81	aluminio	8.8	08 48 18 *	17.5

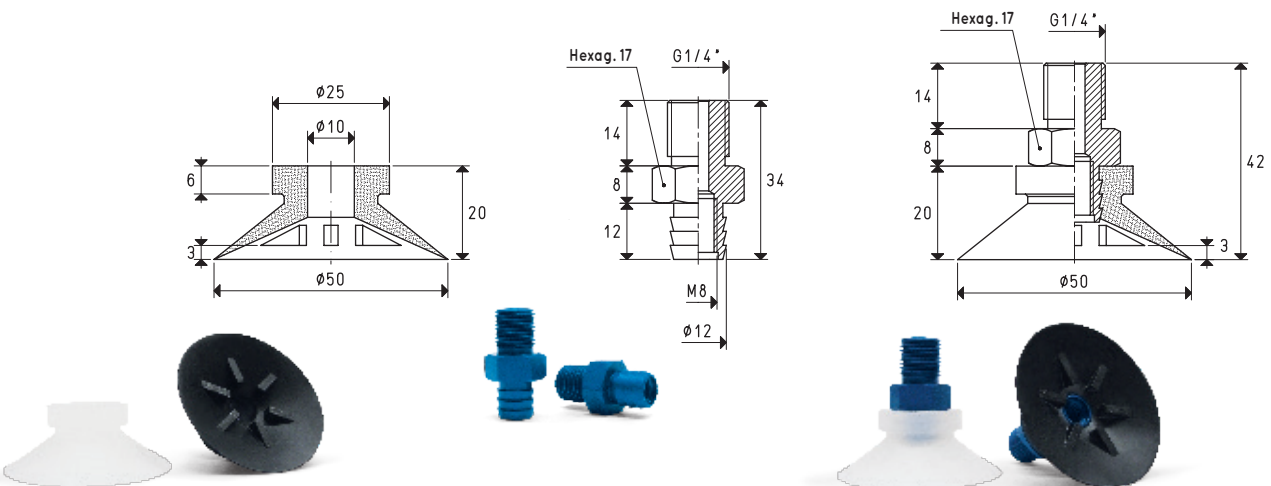

Art. ventosa	Fuerza kg	Mezclas disponibles	Volumen cm ³	Soporte art.	Material soporte	Peso g	Ventosa con soporte art.	Peso g
01 50 20 *	4.90	(A)(N)(S)(NG)	7.0	00 08 24	aluminio	10.3	08 50 20 *	20.3

* Complete el código indicando la mezcla: (A) = goma antiaceite; (N) = caucho; (S) = silicona; (NG) = caucho amarillo

Nota: Previa solicitud y para cantidades mínimas que se deben definir en fase de pedido, es posible suministrar las ventosas en las mezclas especiales enumeradas en la pág. 31.

La fuerza de las ventosas que se indica en la tabla representa 1/3 del valor de la fuerza teórica calculada a un grado de vacío de -75 kPa y un coeficiente de seguridad de 3.

Relaciones de transformación: N (newton) = kg x 9,81 (fuerza de gravedad); pulgada = $\frac{\text{mm}}{25.4}$; libras = $\frac{\text{g}}{453.6} = \frac{\text{kg}}{0.4536}$

Adaptadores para roscados GAS - NPT disponibles en la pág. 1.134



VENTOSAS ESPECIALES CON SUS RESPECTIVOS SOPORTES

Los dibujos en 3D están disponibles en el sitio web vuotecnica.net

1

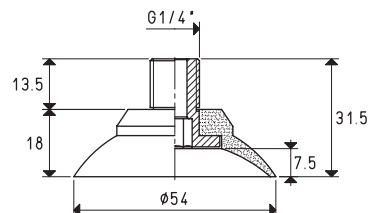
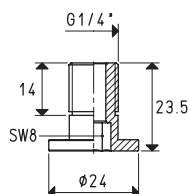
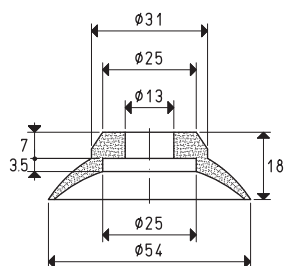

Art. ventosa	Fuerza kg	Mezclas disponibles	Volumen cm ³	Soporte art.	Material soporte	Peso g	Ventosa con soporte art.	Peso g
01 54 18 *	5.72	ANS	11.4	00 08 248	aluminio	5.8	08 54 18 *	16.4

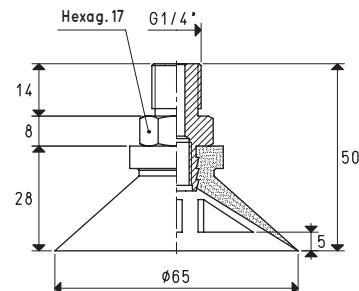
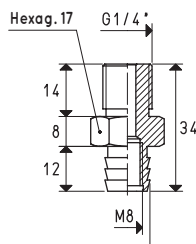
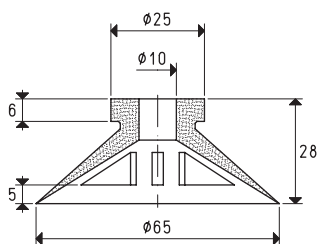

Art. ventosa	Fuerza kg	Mezclas disponibles	Volumen cm ³	Soporte art.	Material soporte	Peso g	Ventosa con soporte art.	Peso g
01 65 28 *	8.20	ANSNG	21.0	00 08 24	aluminio	10.3	08 65 28 *	26.0

* Complete el código indicando la mezcla: **A** = goma antiaceite; **N** = caucho; **S** = silicona; **NG** = caucho amarillo

Nota: Previa solicitud y para cantidades mínimas que se deben definir en fase de pedido, es posible suministrar las ventosas en las mezclas especiales enumeradas en la pág. 31.

La fuerza de las ventosas que se indica en la tabla representa 1/3 del valor de la fuerza teórica calculada a un grado de vacío de -75 kPa y un coeficiente de seguridad de 3.

Relaciones de transformación: N (newton) = kg x 9,81 (fuerza de gravedad); pulgada = $\frac{\text{mm}}{25.4}$; libras = $\frac{\text{g}}{453.6} = \frac{\text{kg}}{0.4536}$

Adaptadores para roscados GAS - NPT disponibles en la pág. 1.134